

STIHL

STIHL TS 700, 800

Kasutusjuhend

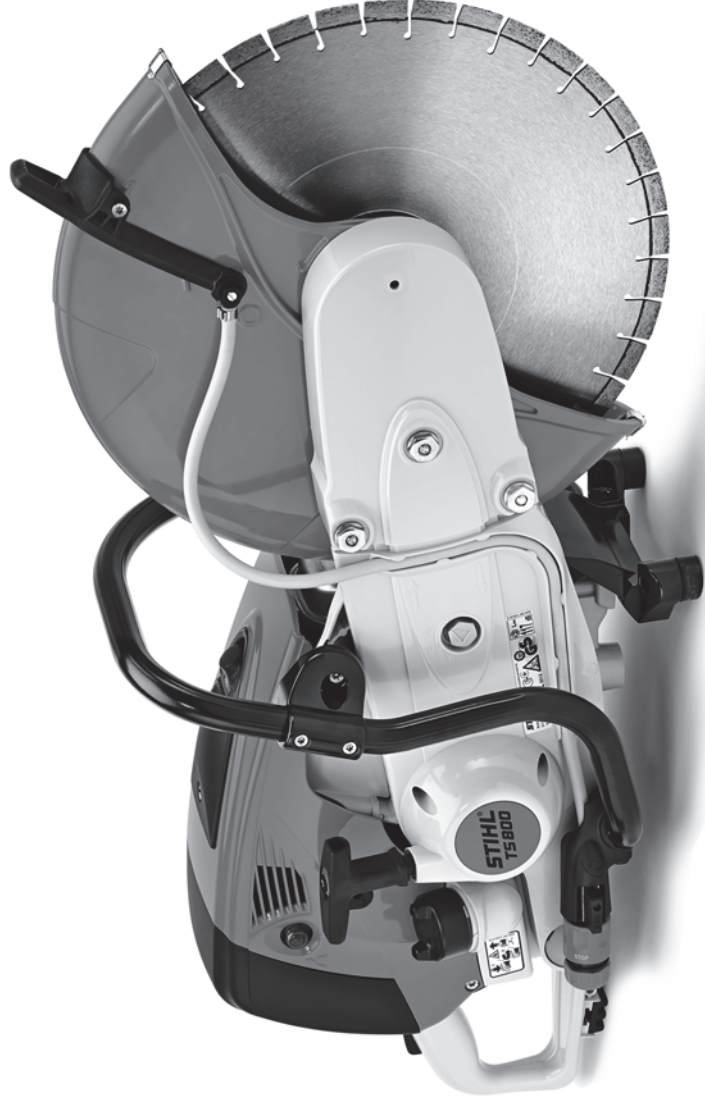

Sisukord

Käesoleva kasutusjuhendi kohta	2
Ohutusjuhised ja töötamistehnika	2
Kasutusnäiteid	10
Lõikekettad	14
Kunstvaigust lõikekettad	14
Teemant-lõikekettad	14
Laagri paigaldamine koos kaitsega	18
Soonelise kiirrihma pingutamine	24
Lõikeketta paigaldamine / vahetamine	25
Kütus	26
Kütuse tankimine	27
Mootori käivitamine / seiskamine	28
Õhufiltrisüsteem	30
Karburaatori seadistamine	30
Süüteküünal	32
Soonelise kiirrihma vahetamine	33
Vanker	33
Seadme säilitamine	34
Hooldus- ja korrashoiujuhised	35
Kulumise minimeerimine ja kahjustuste vältimine	37
Tähtsad koostedetailid	38
Tehnilised andmed	40
Remondijuhised	41
Utiliseerimine	42
EL vastavusdeklaratsioon	42

Originaalkasutusjuhend

Trükitud kloonvabalt pleegitatud paberile.
Trükivärvid sisaldavad taimseid õlisid, paber on taaskasutuseks ümbertööteldav.

© ANDREAS STIHL AG & Co. KG, 2020
0458-572-5221-D_VA4_K20.
000006695_012_EST

Austatud klient!

Täname Teid, et otsustasite firma STIHL kvaliteettoote kasuks.

Käesolev toode töötati välja kaasaegeid valmistamismeetodeid ja ulatuslikke kvaliteeditagamismeetmeid kohaldades. Me anname endast parima, et Te oleksite seadmega rahul ja saaksite sellega probleemideta töötada.

Kui Teil on seadme kohta küsimusi, siis pöörduge palun esinduse või otse meie müügiettevõtte poole.

Teie



dr Nikolas Stihl

STIHL

TS 700, TS 800

Käesolev kasutusjuhend on autoriõigusega kaitstud. Kõik õigused on registreeritud, eriti pallundamise, tõkimise ja elektrooniliste süsteemidega töötlemise õigused.

Käesoleva kasutusjuhendi kohta

Piltisümbolid

Kõigi seadmele paigaldatud piltisümbolite kohta leiate käesolevast kasutusjuhendist vastava selgituse.

Olenevalt seadme ja varustusest võivad seadmele olla paigaldatud järgmised piltisümbolid.



Kütusepaak; bensiinist ja mootoriõilist koosnev kütusesegu

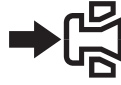

Dekompressiooniventili rakendamine

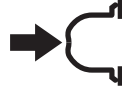

Kütuse käsipumba rakendamine



Veeühendus, sulgurkraan



Rihma pingutusmutter



Käivituskäepidemest tõmbamine

Tekstiilõikude tähistus



HOIATUS

Hoiatus õnnetusjuhtumite ja vigastuste ohu ning suure materiaalse kahju ohu eest.



JUHIS

Hoiatus seadme või selle üksikute osade kahjustamise ohu eest.

Tehniline edasiarendus

STIHL teeb pidevalt tööd kõigi masinate ja seadmete edasiseks täiustamiseks, seetõttu jätame endale õiguse teha muudatusi tarnemahus vormi, tehnika ja varustuse osas.

Käesoleva kasutusjuhendi andmed ja joonised ei anna seetõttu alust nõuete esitamiseks.

Ohutusjuhised ja töötamistehnika



Ketas/õikuriga töötamisel tuleb järgida erilisi ohutusmeetmeid, sest töötatakse lõikeketta väga kõrge joonkiirusega.



Lugege kogu kasutusjuhend enne esmakordset käikuvõtmist tähelepanekult läbi ja hoidke hilisemaks kasutamiseks kindlalt alal. Ohutusjuhiste eiramine võib olla eluohtlik.

Järgige riigiseseid ohutuseeskirju, nt erialaliitide, sotsiaalkassade, tööohutus- ja muude ametite ettekirjutusi.

Töoandjatele Euroopa Liidus on direktiiv 2009/104/EÜ kohustuslik – ohutus ja tervisekaitse masinate ja seadmete kasutamisel töövõtjate poolt töö ajal.

Kes töötab esimest korda mootorseadmega: Laske müüjal või mõnel teisel asjatundjal endale selgitada, kuidas sellega ohutult ümber käia – või võtke osa vastavatest kursustest.

Alaealised ei tohi mootorseadmega töötada – välja arvatud üle 16 aasta vanused noored, kes viibivad järelevalve all kutseõppes.

Hoidke lapsed, loomad ja pealtvaatajad eemal.

Kui mootorseadet ei kasutata, siis tuleb see ära panna nii, et kedagi ohtu ei seataks. Kindlustada mootorseadmele juurdepääsu puudumine mittelubatud isikutel.

Kasutaja vastutab teistele isikutele või nende omandile põhjustatud õnnetuste või ohtude eest.

Andke mootorseadet kasutada või laenutage seda ainult isikutele, kes tunnevad antud mudelit ja selle käsitsemist – andke seadmega alati kasutusjuhend kaasa.

Müraemissiooniga mootorseadmete kasutamine võib olla nii riiklike kui ka kohalike eeskirjadega ajaliselt piiratud.

Mootorseadmega töötaja peab olema välja puhanud, terve ja heas vormis.

Isikud, kellel on füüsiline pingutus tervise tõttu vastunäidustatud, peavad enne mootorseadme kasutamist konsulteerima arstiga.

Ainult südamestimulaatori kandjatele: Antud seadme süütesüsteem tekitab väga nõrga elektromagnetvälja. Üksikutele südamestimulaatoritüüpidele pole siiski võimalik mõju täielikult välistada. Terviseriskide vältimiseks soovib STIHL konsulteerida raviarstiga ning küsida järgi südamestimulaatori tootjalt.

Pärast alkoholi, reaktsioonivõimet pärssivate ravimite või uimastite tarvitamist ei tohi mootorseadmega töötada.

Lükake töö ebasoodsa ilma (lumi, jää, tõrm) korral edasi – **kõrgendatud õnnetusohht!**

Mootorseade on ette nähtud ainult lõikamiseks. See ei sobi puidu ega puidust esemete lõikamiseks.

Asbestitölm on äärmiselt terviskahjustav – **ärge lõigake kunagi asbestit!**

Mootorseadme kasutamine muudel eesmärkidel on keelatud ning võib põhjustada õnnetusi või tekitada mootorseadmel kahjustusi.

Ärge tehke seadme ehituses muudatusi – see võib halvendada ohutust. STIHL välistab igasuguse vastutuse isiku- ja materiaalsele kahju eest, mis on põhjustatud mittelubatud haakeseadmete kasutamisest.

Kasutage üksnes lõikeketaid ja tarvikuid, mis on STIHLi poolt antud mootorseadme jaoks heaks kiidetud või tehniliselt samaväärseid osi. Pöörduge sellekohaste küsimuste korral esinduse poole. Kasutage ainult kõrgvaliteetseid lõikeketaid või tarvikuid. Vastasel juhul on valitseb õnnetuste või mootorseadme kahjustuste oht.

STIHL soovib kasutada STIHLi originaal lõikeketaid ja -tarvikuid. Need on oma omaduste poolest optimaalselt toote ja selle kasutaja vajadustele kohandatud.

Ärge kasutage seadme puhastamiseks survepesurit. Tugev veejuga võib kahjustada seadme osi.

Ärge pihustage seadmele vett.



Ärge kasutage kunagi kreissaelehti, kõvasulam-, päästetööde, puidulõike või muid hammastatud tööriistu – **surmavate vigastuste oht!** Vastupidiselt osakeste ühtlasele eraldamisele lihivate lõikeketaste kasutamisel võivad kreissaeketta hambad lõikamisel materjalisse kinni haakuda. See toob kaasa agressiivse lõikekäitumise ja võib seadmel äärmiselt ohtlikke kontrollimatuid reaktsioonijõude (üleslöömine) põhjustada.

Riietus ja varustus

Kandke nõuetekohast riietust ja varustust.



Riietus peab olema otsustavalt materjalist (nt nahk või leeki takistada liikumist. Kandke liubuvat riietust – kombineesooni, mitte töökiitlit

Kandke terase lõikamisel raskesti süttivast materjalist (nt nahk või leeki pärssivalt töödeldud puuvill) riietust – mitte sünteetilisi kiude – **tuleoht lendavate sädemete tõttu!**

Riietus peaks olema vaba süttimisohhtlikest sadestistest (laastud, kütus, õli jms).

Ärge kandke riietust, mis võib seadme liikuvate osade külge kinni jääda – salli, lipsu ega eteid. Siduge ja kinnitage pikad juuksed nii, et need paikneksid õlgadest kõrgemal.



Kandke haakuva, libise-
miskindla talla ja
terasninaga
turvasaapaid.



HOIATUS



Kasutage silmavigastuste
ohu vähendamiseks nor-
mile EN 166 vastavaid
libuvaid kaitseprille. Pöö-
rake tähelepanu
kaitseprillide õigele
asetusele.

Kandke näokaitset ja pöörake
tähelepanu õigele asetusele. Silmade
kaitsmiseks on näokaitse ebapiisav.

Kandke allakukkuvate esemete ohu
korral kaitsekiivrit.

Töötamise ajal võib tolme (nt kristalliinne
materjal lõigatavast esemest), aure ja
suitsu tekkida – **ohht tervisele!**

Kandke tolmuemissiooni korral alati
tolmukaitsemaski.

Kandke oodatavate aurude või suitsu (nt
komposiitmaterjalide lõikamisel) korral
respiraatorit.

Kandke "isiklikku" **mürakaitset** – nt
kõrvatroppes.



Kandke vastupidavast
materjalist (nt nahk) tuge-
vaid töökindaid.

STIHL pakub ulatuslikku
tooteprogrammiga suures valikus
isikukaitsevahendeid.

Mootorseadme transportimine

Seisake alati mootor.

Kandke seadet ainult hoidetorust –
lõikeketas tahapoole suunatud – kuum
summuti kehast eemale.

Ärge puudutage kuumi masinaosi, eriti
summuti pealispinda – **põletusoht!**

Ärge transportige mootorseadet kunagi
koos paigaldatud lõikeketaga –
purunemisoht!

Sõidukites: kindlustage mootorseade
ümberkukkumise, kahjustumise ja
kütuse väljavoolamise vastu.

Tankimine



**Bensiin on äärmiselt ker-
gesti süttiv** – hoidke
lahtisest tulest eemale –
ärge loksutage kütust üle
– ärge suitsetage.

Enne tankimist **seisake mootor.**

Ärge tankige, kuni mootor on veel tuline
– kütus võib üle voolata – **tuleoht!**

Avage ettevaatlikult paagikork, et
valitsev ülerõhk saaks aeglaselt
hahutada ning kütus välja ei pritsiks.

Tankige ainult hästi ventileeritud
kohtades. Kui kütus loksus üle,
puhastage kohe mootorseade – vältige
kütuse sattumist riieele, vastasel juhul
vahetage need kohe ära.

Mootorimoodulile võib tolmu koguneda,
eriti karburaatori piirkonda. Kui tolmu
imab endasse bensiini, siis valitseb
tuleoht. Eemaldage mootorimoodulilt
regulaarselt tolmu.



Pöörake tähelepanu eba-
tihedustele! Kui kütust
välja voolab, siis ärge käi-
vitage mootorit –
eluohtlike põletuste oht!

Erinevad ketasiõikurid võivad olla
erinevate paagikorkidega varustatud:

Bajonett-paagikork

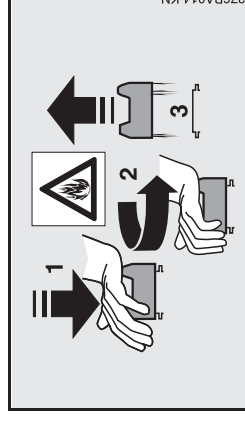

Ärge avage ega sulgege kunagi
bajonett-paagikorki tööriistaga. Kork
võib seejuures kahjustada saada ning
kütus välja voolata.

Sulgege bajonett-paagikork pärast
tankimist hoolikalt.

Keermega paagikork



Pingutage pärast tanki-
mist keeratav paagikork
nii tugevasti kinni kui
võimalik.

Sellega vähendatakse mootori
vibreerimisest tingitud paagikorgi
avanemise ja kütuse väljatungimise
riski.

Ketaslöikur, spindli laagerdus

Laitmatus seisukorras spindli laagerdus tagab teemant-lõikeketta radiaal- ja telgsuunalise käiguühituse – laske vaj. korral esinduses kontrollida.

Lõikekettad

Lõikekettaste valimine

Lõikekettad peavad olema käsijuhtimisega lõikamiseks heaks kiidetud. Ärge kasutage muid lihvkehi ja lisaseadmeid – **õnnetusoh!**

Lõikekettad sobivad erinevatele materjalidele: Pidage silmas lõikekettaste tähistust.

STHL soovib üldkehtivalt märgilõikamist.

Pöörake tähelepanu lõikeketta välisliabimöödule.



Lõikeketta spindliava ja ketaslöikuri vööli iabimöödu peavad ühilduma.

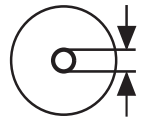

Kontrollige spindliava kahjustumise suhtes. Ärge kasutage kahjustatud spindliavaga lõikekettaid – **õnnetusoh!**

Lõikeketta lubatud pöörded peavad olema suuremad või võrdsed ketaslöikuri spindli maksimaalsete pööretega! – vt peatüki "Tehnilised andmed".



Kontrollige kasutatud lõikekettaid enne paigaldamist pragude, väljamurrete, südamikulümise, tasapinnalisuse, südamikulümise, segmentide kahjustumise või puudumise, ülekuumenemise märkide (värvimuutus) ja spindliava võimaliku kahjustumise suhtes.

Ärge kasutage kunagi pragunenud, väljamurretega või kõverdunud lõikekettaid.

Ebakvaliteetsed või heaks kiitmata teemant-lõikekettad võivad käitamisel laperdada. Selliste teemant-lõikekettaste puhul võib põhjustada laperdamine lõikes tugevat mahapidurdamist või kinnikiilumist – **tagasiöögi oh!**

Tagasiöögi võib põhjustada surmavaid vigastusi! Asendage teemant-lõikekettad, mis pidevalt või ka üksnes ajutiselt laperdavad, kohe uutega.

Ärge sirgestage kunagi teemant-lõikekettaid.

Ärge kasutage teemant-lõikeketast, mis on pörandale kukkunud – kahjustatud lõikekettad võivad murduda –

õnnetusoh!

Pidage silmas tehisvaik-lõikekettaste säilivuskuupaeva.

Lõikekettaste paigaldamine

Kontrollige ketaslöikuri spindlit, ärge kasutage kahjustatud spindliga ketaslöikurit – **õnnetusoh!**

Pidage teemantlõikekettaste puhul silmas pöörlemissuuna nooli.

Positioneerige eesmise surveiseib – pingutage pingutuspoolt tugevasti kinni – ajage lõikeketast käsitsi ringi. Kontrollige seejuures radiaal- ja telgsuunalist käiguühitlust.

Lõikekettaste ladustamine

Ladustage lõikekettaid kuivas ja külmumiskindlas kohas, tasasel pinnal ning ühtlaste temperatuuride juures – **purunemis- ja killustumisoh!**

Kaitske lõikeketast alati iöögile sarnase kokkupuute eest pörandad või esemetega.

Enne käivitamist

Kontrollige lõikeketta tööohutut seisundit – järgige kasutusjuhendis vastavaid peatükke:

- Kontrollige kütusesüsteemi tihedust, eriti nähtavatel osadel nagu nt paagikork, voolikühendused, kütuse käsipump (ainult kütuse käsipumbaga mootorseadmete puhul). Ärge käivitage ebatiheduste või kahjustuste korral mootorit – **tuleoh!** Laske seade enne käikuvõtmist edasimüüjal parandada.

- Lõikeketas sobib lõigatavale materjalile, on laitmatus seisundis ja õigesti monteeritud (pöörlemissuund, tugev kinnitus)

- kontrollige kaitsme tugevast kinnitust – pöörduge lahtise kaitsme korral esindusse

- Gaasihoob ja gaasihoova riiv liiguvad kergelt – gaasihoob peab iseseisvalt tühikäiguasendisse tagasi vetruma
- Universaaliüliit / universaallooba / stoppiüliit saab kergesti **STOP** või **0** peale seada
- Kontrollige stütejuhtme pistiku tugevat kinnitust – lahtise pistiku puhul võivad tekkida sädemed, mis võivad väljatungiva kütuse-õhu segu põlema süüdata – **tuleoht!**
- Ärge tehke käsitsemis- ja ohutusseadistel mingeid muudatusi
- Käepidemed peavad olema puhtad ja kuivad, õli- ning mustusevabad – oluline ketasliikuri ohutuks juhtimiseks
- Pange märgkasutuse jaoks valmis piisavalt vett

Mootorseadet tohib kasutada üksnes töökindlas seisundis – **õnnetusoht!**

Mootori käivitamine

Vähemalt 3 m tankimiskohaast eemal ja mitte suletud ruumides.

Käivitage ainult tasasel pinnal, pöörake tähelepanu stabiilsele ja kindlale seisuasendile, hoidke mootorseadet kindlalt kinni – liikeketas ei tohi vastu maapinda või muid esemeid puutuda ega lõikes asuda.

Lõikeketas võib pärast käivitamist kohe kaasa pöörelda.

Mootorseadet käsitseb ainult üks isik – ärge lubage teistel isikutel tööpiirkonnas viibida – ka mitte käivitamise ajal.

Ärge tõmmake mootorit käes käima – käivitage kasutusjuhendis kirjeldatud viisil.

Lõikeketas jookseb veel lühikeset aega edasi, kui gaasihoob lahti lastakse – **järeltalitusefekti tõttu vigastusoht!**

Seadme hoidmine ja juhtimine

Kasutage ketasliikurit üksnes käsijuhtimisega lõikamiseks või STIHLi juhtvankril.

Käsijuhtimisega lõikamine

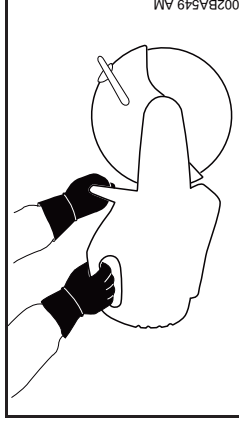

Hoidke mootorseadet **alati mõlema käega kinni**: parem käsi tagumisel käepidemel – ka vasakukäeliste puhul. Haarake kindlaks juhtimiseks põialdega hoidetorust ja käepidemest tugevasti ümbert kinni.

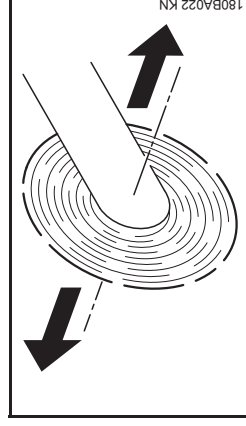

Kui pöörleva lõikekettaga ketasliikurit liigutatakse noole suunas, siis tekib jõud, mis üritab seadet kallutada.

Töödeldav ese peab tugevasti paigal olema; juhtige seadet alati töödetaili poole – mitte kunagi vastupidi.

Juhtvanker

STIHLi ketasliikureid on võimalik monteerida ka STIHLi juhtvankrile.

Kaitse

Kaitsme ümberseadistuspiirkond määratakse kindlaks piirdepoldiga. Ärge suruge kaitset kunagi üle piirdepoldi.



Lõikeketta kaitsme õige seadistamine: Suunake materjaliosakesed kasutajast ja seadmest eemale.

Pidage silmas mahalinhvitud materjaliosakeste lennusuuna.

Töö ajal

Seisake ähvardava ohu või hädajuhtumi korral kohe mootor – seadke universaaliüliit / universaalloob / stoppiüliit **STOP** või **0** peale.

Pöörake tähelepanu mootori laimmatule tühikäigule, et lõikeketast ei aetaks pärast gaasihoova lahtilaskmist enam ringi ja ta jääb seisma.

Kontrollige regulaarselt tühikäiguseadistust, vajadusel korrigeerige. Kui löikeketas pöörleb sellest hoolimata tühikäigul kaasa, siis laske seade edasimüüjal parandada.

Tehke tööpiirkond vabaks – pöörake tähelepanu takistustele, aukudele ja süvenditele.

Ettevaatust töötamisel libeduse, niiskuse ja lumega, kallakutel, ebastabiilsel maastikul jne – **libastumisohht!**

Ärge töötage redelil – ebastabiilsetes kohtades – mitte õlgadest kõrgemal – mitte ühe käega – **õnnetusoht!**

Hoolitsege alati kindla ja stabiilse seisuasendi eest.

Ärge töötage üksinda – hoidke alati teiste isikute kuulmiskaugusse, et nad hädajuhtumi korral abi anda saaksid.

Ärge lubage teistel inimestel tööpiirkonnas viibida – hoidke müra ja eemalepaisatavate osade eest kaitsmiseks teiste inimeste suhtes piisavalt suurt vahemaad.

Kuulmekaitsme kandmisel tuleb olla eriti hoolikas ja tähelepanelik – ohu eest hoiatavate helide (karjed, signaalhelid jms) kuulmine on piiratud.

Tehke õigeaegselt töövaheaegu.

Töötage rahuikult ja läbimõeldult – ainult heades valgus- ning nähtavustingimustes. Töötage ettevaatlikult, teisi ohustamata.

Mootorseade toodab mootori töötamisel mürgiseid heitgaase. Need gaasid võivad olla lõhnatud ja värvitud ning sisaldada põlemata süsi-vesinikke ja benseoli. Ärge töötage mootor-seadmega kunagi suletud või halvasti ventileeritud ruumides – ka mitte katalüsaatoriga varustatud masinatega.



Hoolitsege kraavides, nõgudes või sarnastes tingimustes töötamisel alati piisava õhuvahetuse eest – **eluohtlik mürgistuse tõttu!**

Lõpetage halva enesetunde, peavalude, nägemishäirete (nt vähenenud vaateväli), kuulmishäirete, peapöörituse ja vähenenud kontsentratsioonivõime korral kohe töö – nende sümptomite põhjuseks võib olla muuhulgas liiga kõrge heitgaasikontsentratsioon – **õnnetusoht!**

Ärge suitsetage mootorseadme kasutamise ajal või selle vahetus ümbruses – **tulesoht!**

Kui mootorseadmele on mõjunud mitte sihtotstarbekohane koormus (nt jõu mõju löögi või kukkumise tagajärjel), siis kontrollige tingimata enne edasist kasutamist selle töökindlat seisundit – vt ka "Enne käivitamist". Kontrollige eriti kütusesüsteemi tihedust ja ohutusseadiste talitluskõlblikkust. Ärge kasutage mitte mingil juhul ebatöökindlaid mootorseadmeid edasi. Pöörduge kahtluse korral esinduse poole.

Ärge töötage startgaasiseadistusega – mootori pöördearv pole gaasihoova selles asendis reguleeritav.

Ärge puudutage kunagi kää või muu kehaosaga pöörlevat löikeketast.

Kontrollige töökoht üle. Vältige torustike ja elektrijuhtimete kahjustamisest tingitud ohtu.

Seadet ei tohi süttimisvõimeliste ainete ja põlemisvõimeliste gaaside läheduses kasutada.

Ärge lõigake torusid, plekkvaate ega muid mahuteid, kui pole kindel, et need ei sisalda lenduvaid või põlemisvõimelisi aineid.

Ärge laske mootoril järelevalveta töötada. Seisake enne seadme juurest lahkumist (nt töövaheajad) mootor.

Enne kui ketaslõikur maapinnale asetatakse:

- Mootori seiskamine
- oodake ära, kuni löikeketas on seisma jäänud või pidurdage löikeketas kõva pealispinna (nt betoonplaad) ettevaatlikku puudutamise seiskumiseni



Kontrollige sageli löikeketast – asendage kohe, kui esineb pragusid, kumerusi või muid kahjustusi (nt ülekuumenemine) – purunemise tõttu **õnnetusoht!**

Katkestage löikekäitumise muutmisel (nt kõrgendatud vibratsioon, vähendatud löikevõimsus) töö ja kõrvaldage muutuste põhjused.

Reaktsioonijõud

Kõige sagedamini tekkivateks reaktsioonijõudeks on tagasilöök ja sissetõmbamine.

Oht tagasilöögi tõttu – tagasilöök võib põhjustada surmavaid vigastusi.

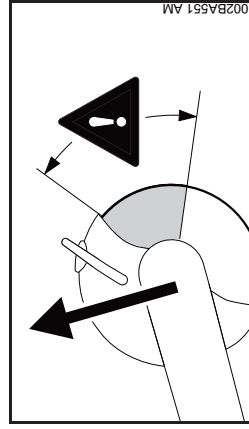

Tagasilöögi (kickback) puhul paiskub ketasliikur äkiliselt ja kontrollimatult kasutaja poole.

Tagasilöök tekib nt, kui löikeketas

- kinni kiilub – eelkõige ülemisel veerandil
- hõrdekontakti tõttu liikumatu esemega tugevasti maha pidurdatakse

Tagasilöögi ohu vähendamine

- läbimõeldud, õige töötamisega
- Hoidke ketasliikurit tugevasti mõlema käega kindlas haardes

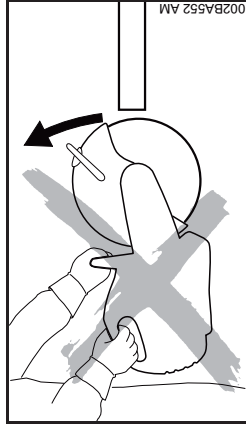

- ärge löigake võimaluse korral löikeketta ülemise veerandiga pange löikeketas lõikesse üksnes äärmise ettevaatusega, ärge seadke viitu ega tõugake lõikesse

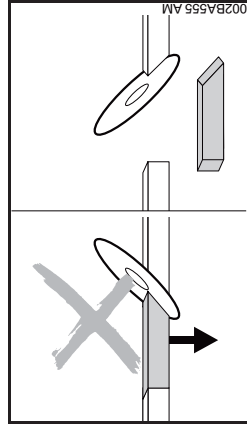

- Vältige kiilutoimet, mahalöigatud osa ei tohi löikeketast maha pidurdada

- arvestage alati löigatava eseme liikumise või muude põhjustega, mis võivad löike sulgeda ja löikeketta kinni kiiluda
- kinnitage töödeldav ese kindlalt ja toestage nii, et lõikesoon jääb lõikamise ajal ja pärast lõikamist avatuks

- löigatavad esemeid ei tohi seetõttu täiepinnaliselt toetumata lebada ja peavad olema äraveeremise, äralibisemise ning võngete vastu kindlustatud

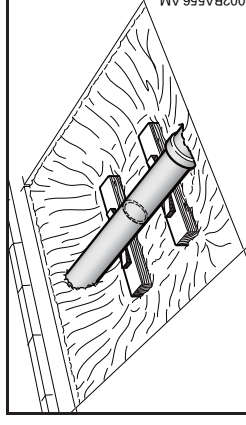

- toestage vabaks tehtud toru stabiilselt ja kandevõimeliselt alt, vaj. korral kasutage kiile – pöörake alati tähelepanu aluskonstruksioonile ja aluspinnale – materjal võib lahti murenedada
- löigake teemant-löikeketastega märjalt
- Tehisvaik-löikekettad sobivad teostusest olenevalt ainult kuivlõikamiseks või vastavalt ainult märglõikamiseks. Lõigake tehisvaik-löikeketastega, mis sobivad ainult märglõikamiseks, märjalt

Eemalöömbumine

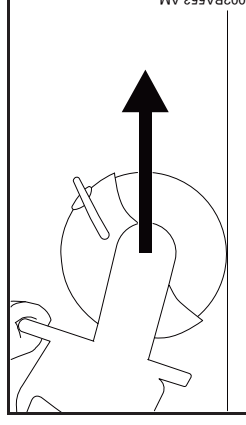

Ketasliikur tõmbub kasutajast ettepoole eemale, kui löikeketas puudutab löigatavat eset ülaltpoolt.

Töötamine – lihviv lõikamine



Juhtige lõikeketast lõikesoones sirgelt, ärge seadke viltu ega allutage külgsuunalisele koormusele.



Ärge kasutage külglõikamiseks ega käitamiseks.

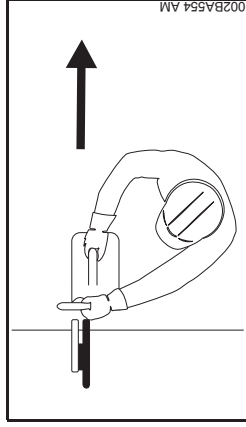

Ükski kehaosa ei tohi olla lõikeketta pikendatud pööramispiirkonnas. Pöörake tähelepanu piisavale vabale ruumile, tehke eriti just ehitussüvendites kasutaja ja mahalõigatava osa kukkumise jaoks piisavalt ruumi.

Ärge töötage liigselt ette kummardunult ega kummardage kunagi lõikeketta kohale, eriti siis, kui kaitse on ülespoole tagasi tõmmatud.

Ärge töötage õlgadest kõrgemal.

Kasutage ketaslõikurit ainult lõikamiseks. See ei sobi esemete lahtikangutamise ega eemalkehveldamiseks.

Ärge suruge ketaslõikuri peale.

Määrke esmalt lõikesuund, siis pange ketaslõikur kohale. Ärge siis enam lõikesuunda muutke. Ärge tõugake või lõoge seadet kunagi lõikesoonde – ärge laske seadmel lõikesoonde kukkuda – **purunemisoht!**

Teemant-lõikekettad: Kontrollige väheneva lõikevõimsuse korral teemant-lõikeketta teritusseisundit, vaj. korral teritage üle. Selleks lõigake lühiajaliselt abrasiivset materjali nagu nt liivakivi, gaasbetooni või asfalti.

Lõike lõpus ketaslõikurit enam lõikes paikneva lõikeketta kaudu ei toetata. Kasutaja peab raskusjõudu kandma – **kontrolli kaotamise oht!**



Terase lõikamisel: hõõguvate materjaliosakeste tõttu **tuleoht!**

Hoidke vesi ja muda voolu juhtivatest elektrikaablitest eemal – **elektriõõgi oht!**

Tõrmmake lõikeketas töödetaali sisse – ärge lükake sisse. Ärge korrigeerige teostatud eralduslõikeid ketaslõikuriga. Ärge lõigake üle – murdke alles jäetud vaheseinad või murdenbad pooleks (nt haamriga).

Lõigake teemantlõikeketaste kasutamisel märjalt – kasutage nt STIHLi veeühendust.

Tehisvaik-lõikekettad sobivad teostusest olenevalt ainult kuivlõikamiseks või vastavalt ainult märglõikamiseks.

Lõigake tehisvaik-lõikeketaste kasutamisel, mis sobivad ainult märglõikamiseks, märjalt – kasutage nt STIHLi veeühendust.

Lõigake tehisvaik-lõikeketaste kasutamisel, mis sobivad ainult kuivlõikamiseks, kuivalt. Kui sellised tehisvaik-lõikekettad saavad sellest hoolimata märjaks, siis kaotavad nad lõikevõimsust ja muutuvad nürriks. Kui sellised tehisvaik-lõikekettad saavad kasutamise käigus märjaks (nt loikude või torudes esinevate veejääkide tõttu) – ärge suurendage lõikesurvet, vaid hoidke seda samana – **purunemisoht!** Kasutage sellised tehisvaik-lõikekettad kohe ära.

Juhtvanker

Tehke juhtvankri tee vabaks. Kui juhtvankrit lükatakse üle esemete, siis võib lõikeketas lõikesse kinni kiiluda – **purunemisoht!**

Vibratsioon

Pikemaajaline seadme kasutamine võib põhjustada vibratsioonist tingitud käte verevarustuse häireid ("valged sõrmed").

Üldkehtivat sobivat kasutamiskestust ei ole võimalik kindlaks määrata, kuna see sõltub paljudest teguritest.

Kasutamiskestust pikendavad:

- käte kaitsmine (soojad kindad)
- vaheajad

Kasutamiskestust lühendavad:

- individuaalne kalduvus halvale verevarustusele (tunnused: tihti külmad sõrmed, kihelemine)
- madalad välistemperatuurid
- haardejõudude tugevus (tugev haare halvendab verevarustust)

Seadme regulaarsel pikaajalisel kasutamisel ja vastavate nähtude (näiteks sõrmede kihelemine) ilmnmisel on soovitatav konsulteerida arstiga.

Hooldus ja remont

Hooldage mootorseadet regulaarselt. Teostage ainult kasutusjuhendis kirjeldatud hooldus- ja remondiõid. Kõikide muude töödega pöörduge müügiesinduse poole.

STIHL soovib hooldus- ja remondiõid lasta teostada ainult STIHLi müügiesinduses. STIHLi edasimüüjatele korraldatakse perioodilisi koolitusi ning neid varustatakse pidevalt tehnilise informatsiooniga.

Kasutage ainult kõrgekvaliteedilisi tagavaraosi. Vastasel korral on oht põhjustada õnnetus või tekitada seadmel kahjustusi. Küsimuste korral pöörduge müügiesinduse poole.

STIHL soovib kasutada STIHLi originaal-tagavaraosi. Originaalvaruosad on oma omaduste poolest optimaalselt kohandatud seadme ja selle kasutaja vajadustele.

Lülitage seadme remontimisel, hooldamisel ja puhastamisel alati **mootor välja ja võtke ära süüteküünlia pliip – vigastuste oht** mootori juhuslikul käivitamisel! – Erand: karburaatori ja tühikäigu seadistamine.

Kui süütejuhe või -küünlal on maha võetud, tohib mootorit käivitusseadeldisest käivitada üksnes eeldusel, et universaallüüti /

universaalhoob / stopplüüti on asendis **STOP** või **0 – tuleoht** väljaspool silindrit tekkiva sädeme tõttu.

Vältida masina hooldamist ja hoidmist avatud tulekolde läheduses – kütuse tõttu **tuleoht!**

Kontrollige regulaarselt kütusepaagi korgi tihedust.

Kasutage ainult nõuetele vastavaid ja täiesti korras, STIHLi poolt lubatud süüteküünlaid – vaata peatükk "Tehnilised andmed".

Kontrollige süütejuhtmeid (korras isolatsioon, kindel ühendus).

Kontrollige summuti korrasolekut.

Vältige töötamist vigase või puuduva summuti korral – **tuleoht!** – **kuulmekahjustused!**

Ärge puudutage kuuma summutit – **põletusoht!**

Kontrollige seadme alumises osas olevat kummipuhvrit - korpus ei tohi vastu põrandat puutuda – **kahjustuste oht!**

Antivibratsioonielementide seisukord mõjutab vibratsiooni iseloomu – seepärast kontrollige antivibratsioonielementid regulaarselt üle.

Kasutusnäiteid

Teemant-lõikeketastega lõikamine ainult märjalt

Vastupidavusaja ja lõikekiiruse tõstmine

Andke lõikekettale üldkehtivalt vett peale.

Tolmu sidumine

Andke lõikekettale peale vähemalt 0,6 l/min veekogus.

Veeühendus

- veeühendus seadmel kõigi veega varustamise viiside jaoks
- 10 l surveveemahuti tolmu sidumiseks
- juhtvankril kasutatav veemahuti tolmu sidumiseks

Tehisvaik-lõikeketastega lõikamine kuival või märjalt – olenevalt teostusest

Tehisvaik-lõikekettad sobivad teostusest olenevalt ainult kuivlõikamiseks või vastavalt ainult märglõikamiseks.

Ainult kuivlõikamiseks sobivad tehisvaik-lõikekettad

Kandke kuivlõikamisel sobivat tolmukaitsemaski.

Kandke oodatavate aurude või suitsu (nt komposiitmaterjalide lõikamisel) korral **respiraatorit**.

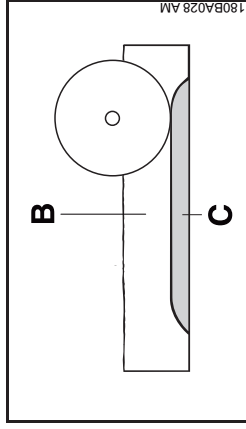

- Süvendage lõikesoont (B)
- Jätke murderiba (C) alles
- Lõigake plaat esmalt lõike otstes läbi, et materjal välja ei murduks
- Murdke plaat

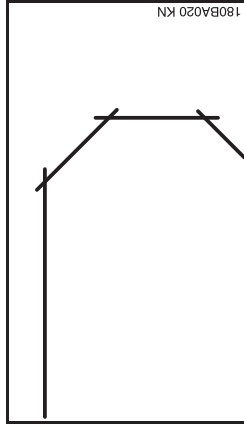

- Tehke kõverlõikeid mitme töökäiguga – pidage silmas, et lõikeketas ei satu viltu

Torude, ümar- ja õõneskehade lõikamine

- Kindlustage torud, ümar- ja õõneskehad võngete, libisemise ning äraveeremise vastu
- Pidage silmas mahaloigatava osa kukkumist ja kaalu
- Määrake kindlaks ja märkige lõikejoon, vältige seejuures eriti eralduslõike suunas esinevat armatuuri

- Määrake kindlaks eralduslõigete järjekord

- Lõigake juhtsoon piki märgitud lõikejoont sisse

- Süvendage piki juhtsoont lõikejoont – järgige soovitatavat lõikesügavust töökäigu kohta – ärge seadke lõikeketast väiksemate

suunakorrektsiooni korral viltu, vaid pange uuesti kohale – vaj. korral jätke väikesed vaheseinad alles, et mahaloigatavat osa positsioonis hoida. Murdke need vaheseinad pärast viimast plaanitud eralduslõiget pooleks

Betoontoru lõikamine

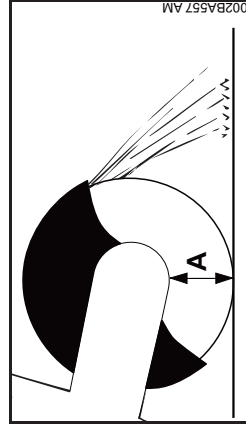

Toimimisviis sõltub toru välislõibimõõdust ja lõikeketta (A) maksimaalsest võimalikust lõikesügavusest.

- Kindlustage toru võngete, libisemise ja äraveeremise vastu
- Pidage silmas mahaloigatava osa kaalu, pinget ja kukkumist

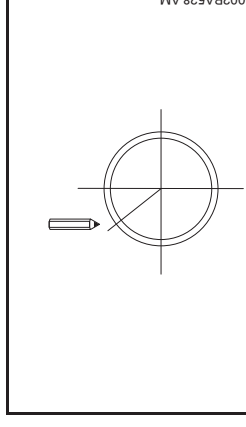

- Määrake kindlaks ja märkige lõike kulg

- Määrake kindlaks lõikamisjärjekord

Välislõibimõõt on väiksem kui maksimaalne lõikesügavus

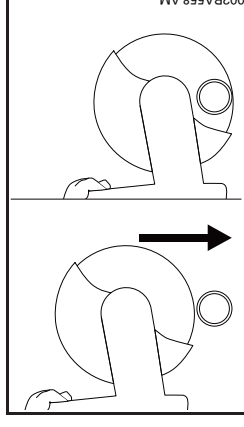

- Teostage üks eralduslõige suunaga ültalt allapoole

Välislõibimõõt on suurem kui maksimaalne lõikesügavus

Esmalt plaanige, siis töötag. Läheb tarvis mitut eralduslõiget – tähtis on korrektne järjekord.

- Keerake kaitse vastu tagumist piirajat

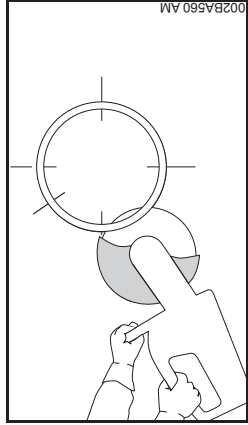

- Alustage alati alt, töötage lõikeketta ülemise veerandiga

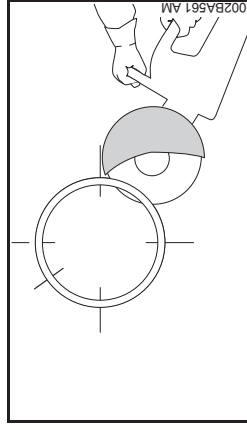

- Lõigake vastaskülje alumist poolt lõikeketta ülemise veerandiga

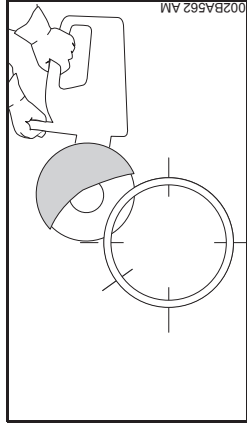

- Esimene külgmiline lõige toru ülemisel poolel

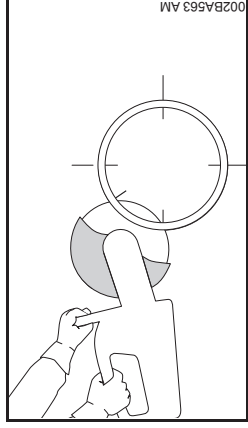

- Teine külgmiline lõige märgistatud piirkonnas – ärge lõigake mitte mingil juhul viimase lõike piirkonda, et tagada mahaloigatava toruosa kindlat kinnihoidmist

Alles siis, kui kõik alumised ja külgmised lõiked on läbi viidud, teostage viimane ülemine lõige.

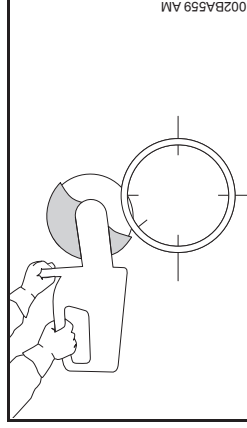

- Viimane lõige alati ülalt (u 15 % toru ümbermõõdust)

Betoontoru – väljalõike tegemine

Tähtis on eralduslõigete (1 kuni 4) järjekord:

- Esimalt lõigake raskesti ligipääsetavate piirkonnad

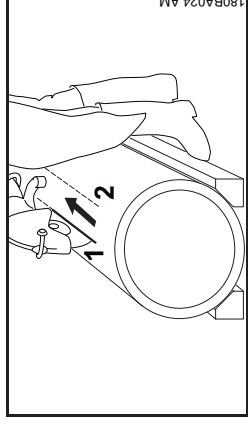

- Teostage eralduslõiked alati nii, et lõikeketas ei kiilu kinni

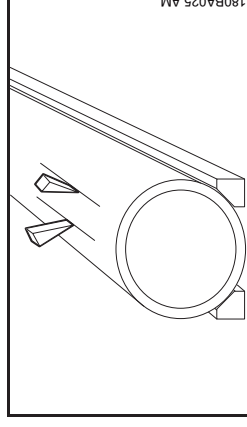

- Kasutage kiile ja/või jätke alles vaheseinad, mis murtakse pärast lõigete teostamist pooleks

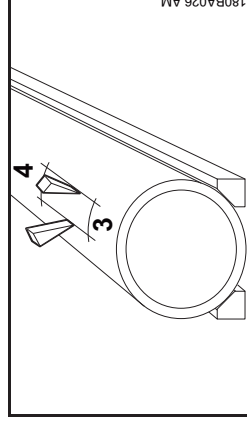

- Kui pärast lõigete teostamist jääb mahaloigatud osa väljalõikesse (kasutatud kiilude, vaheseinte tõttu), ärge tehke edasisi lõikeid – murdke mahaloigatud osa välja

Lõikekettad

Lõikekettad on allutatud eriti just käsijuhtimisega lõikamisel väga suurtele koormustele.

Seefõttu kasutage üksnes EN 13236 (teemant) või EN 12413 (tehisvaik) alusel käsijuhtimisega seadmetel kasutamiseks lubatud ja vastavalt tähistatud lõikekettaid. Pidage silmas lõikeketta maksimaalset lubatud pöörded – **õnnetusoh!**

STIHLi ja nimekate lõikekettatootjate koostöös välja arendatud lõikekettad on kõrge kvaliteediga ning täpselt vastavale kasutusotstarbele ja ketaslõikuri mootori võimsusele kohandatud.

Nad on ühtlase suurepärase kvaliteediga.

Transportimine ja ladustamine

- Ärge laske transportimisel ja ladustamisel lõikekettatele vahetut päikesekiirgust või muud soojuskooormust mõjuda
- Vältige tõukeid ja lööke
- Ladustage lõikekettaid kuivas ja võimalikult ühtlase temperatuuril pannes nad tasasel pinnal originaalpakendites virna
- Ärge ladustage lõikekettaid agressiivsete vedelike läheduses
- Säilitage lõikekettaid külmumiskindlas kohas

Kunstvaigust lõikekettad

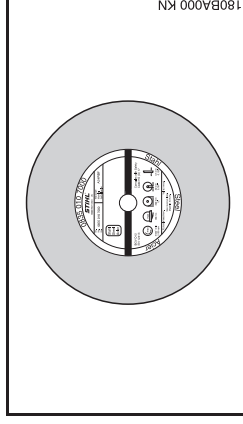

Tüübid:

- kasutamiseks ainult kuivalt
 - kasutamiseks ainult märjalt
- Tehisvaik-lõikekettade õige valik ja kasutusviis tagavad ökonoomse kasutamise ning väldivad kiiret kulumist. Valimisel on abiks lühinimetus

- etiketil

- pakendil (kasutussoovitustega tabel)

STIHLi tehisvaik-lõikekettad sobivad teostusest olenevalt järgmiste materjalide lõikamiseks:

- asfalt

- betoon

- kivi

- duktilised malmtorud

- teras; STIHLi tehisvaik-lõikekettad ei sobi raudteerööbaste lõikamiseks

Ärge lõigake muid materjale – **õnnetusoh!**

Teemant-lõikekettad

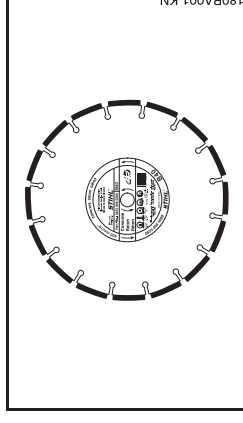

Kasutamiseks märjalt:

Teemant-lõikekettaste õige valik ja kasutusviis tagavad ökonoomse kasutamise ning väldivad kiiret kulumist. Valimisel on abiks lühinimetus

- etiketil

- pakendil (kasutussoovitustega tabel)

STIHLi teemant-lõikekettad sobivad teostusest olenevalt järgmiste materjalide lõikamiseks:

- asfalt

- betoon

- kivi (kövad kivimid)

- abrasiivne betoon

- värske betoon

- savitellised

- savitorud

- duktiline malm

Ärge lõigake muid materjale – **õnnetusoh!**

Ärge kasutage kunagi külgmise pindega teemant-õikeketaid, sest need kiiluvad lõikesse kinni ja võivad äärmiselt tugevat tagasiööki põhjustada – **õnnetusoht!**

Lühinimetused

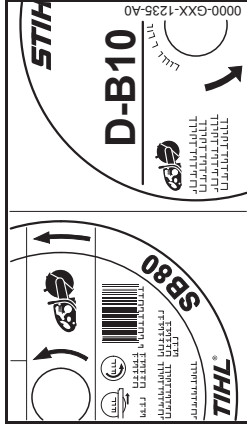

Lühinimetus koosneb kuni neljakohalisest tähe- ja numbrikombinatsioonist:

- tähed näitavad õikeketta põhilist kasutusvaldkonda
- numbrid tähistavad STIHLi teemant-õikeketta võimsusklassi

Radiaal- ja telgsuunaline käiguühtlus

Teemant-õikeketta pika eluea ja efektiivse talitluse tagamiseks peavad olema ketasõikuri spindlilaagrid laitmatus korras.

Puuduõike spindlilaagritega ketasõikuri käitamine võib põhjustada ketta radiaal- ja telgsuunalisi kõrvalekaldeid.

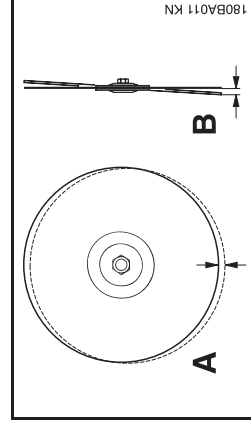

Lüga suur radiaalsuunaline kõrvalekalle (A) koormab üksikud teemantsegmentid üle, mis seejuures kuumenevad. See võib põhjustada lehtsüdamikus pingepragusid või üksikute segmentide läbipõlemist.

Telgsuunalised kõrvalekaldeid (B) põhjustavad kõrgemat soojuskooormust ja laiemaid lõikesooni.

Südamiku kulumine

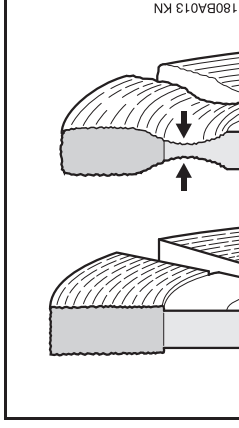

Ärge sattuge sõiduteekatete lõikamisel kandekihti (sageli killustik) – killustiku lõikamine on tuvastatav heleda tolmuga kaudu – seejuures võib esineda südamiku ülemäärast kulumist – **purunemisoht!**

Terade paakumine, teritamine

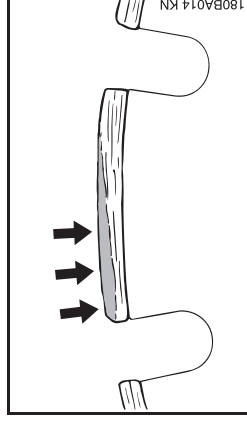

Terad paakuvad teemantsegmentide ülakülgedel helehalli kattega. Kattekiht ummistab segmentides asuvad teemandid ja nürrib segmente.

Terade paakumine võib tekkida:

- äärmiselt kõva lõikematerjali puhul, nt graniit
- valel käsitsemisel, nt liiga suure etteandejõu puhul

Terade paakumine võimendab vibratsiooni, vähendab lõikevõimsust ja põhjustab sädemete teket.

"Teritage" teemant-õikeketast esimeste paakunud terade immemisel kohe – selleks lõigake lühiajaliselt abrasiivset materjali nagu nt liivakivi, gaasbetooni või asfalti.

Vee pealeandmine takistab terade paakumist.

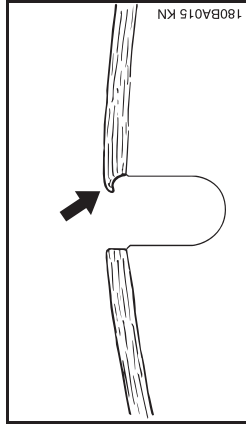

Nüride segmentidega edasi töötades võivad need kõrge kuumuse tekkides pehmeneda – lehtsüdamik põleb läbi ja kaotab tugevuse – see võib põhjustada pingeid, mis on selgesti löikeketta võnklemisliikumiste kaudu tuvastatavad. Ärge kasutage löikekettast edasi –
õnnetusohht!

Käituskirjete kõrvaldamine

Lõikeketas

vead	Põhjus	Abinõu
Ebapuhtad servad või lõikepinnad, lõige jookseb kõrvale	Radiaal- või telgsuunaline kõrvalekalle	Pöörde esindusse ¹⁾
Tugev kulumine segmentide külgedel	Lõikeketas võnkleb	Kasutage uut lõikeketast
Ebapuhtad servad, lõige jookseb kõrvale, olematu lõikevõimsus, sädemete teke	Lõikeketas on nüri; kivilõikeketastel terad paakunud	Teritage kivilõikeketast lühiajaliselt abrasiivset materjali lõigates; asendage asfaldilõikeketas uuega
Halb lõikevõimsus, segmentide suur kulumine	Lõikeketas pöörleb vales suunas	Monteerige lõikeketas õiges pöörlemissuunas
Rebendid või praod lehtsüdamikud ja segmentid	Üjekoormus	Kasutage uut lõikeketast
Südamiku kulumine	Vale materjali lõikamine	Kasutage uut lõikeketast; pidage silmas erinevate materjalide eralduskihte

1) STIHL soovitab STIHLi esindust

Laagri paigaldamine koos kaitsega

Tehasepoolseult on monteeritud "kaitsmega laager" siseküljele.

"Kaitsmega laagri" saab kasutusest olenevalt paigaldada ka välisküljele.

Vabakäelõike tegemiseks on soovitatav soodsama raskuskeskme jaoks sisemine paigaldus.

Paigaldamine väljapoole (TS 700)

- Demonteeri lõikeketas (vt "Lõikeketta paigaldamine / vahetamine")

Veeühenduse mahavõtmine

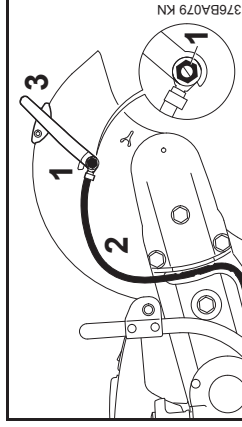

- Keerake õõnespolt (1) universaalvõtmega välja – seejuures võtke kaitsme siseküljel olev nelikantmutter juhikust välja
- Võtke veevoolik (2) koos otsakuga seadehoovalt (3) maha

Seadehoova mahavõtmine

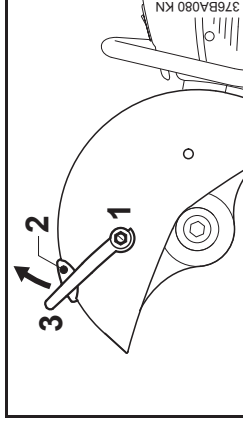

- Keerake õõnespolt (1) universaalvõtmega välja ja võtke koos tihendiga maha – seejuures võtke kaitsme siseküljel olev nelikantmutter juhikust välja
- Keerake polt (2) välja
- Keerake seadehoob (3) üles ja võtke ära

Kiiribrihma lõdvendamine

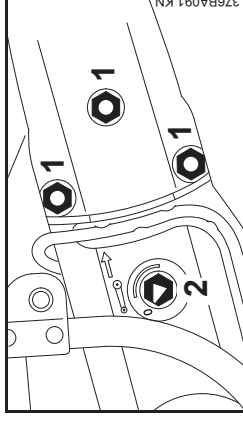

- Vabastage kiiribrihma lõdvendamiseks mutrid (1) – ärge keerake mutreid (1) tikkpoltidelt maha
- Keerake pingutusmutrit (2) universaalvõtmega vastupäeva – u 1/4 pöörde võrra, kuni vastu toetumiseni = 0
- Keerake mutrid (1) tikkpoltidelt maha – mutrid (1) on kadumiskindlalt rihmakaitsemesse kinnitatud

Rihmakaitse mahavõtmine

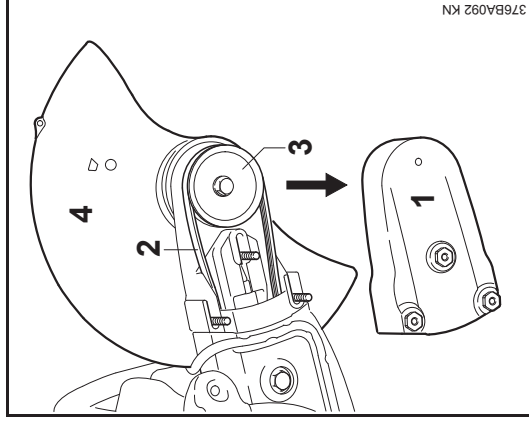

- Võtke rihmakaitse (1) ära, võtke kiilribirihm (2) eesmiselt rihmaseibilt (3) maha
- Võtke "kaitsmega laager" (4) ära

"Kaitsmega laagri" välispaigalduseks ettevalmistamine

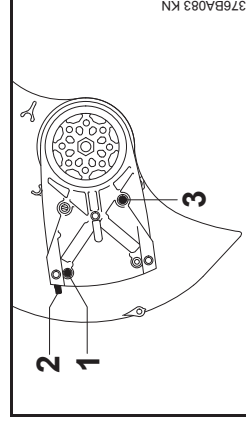

- Keerake piiraja (2) polt (1) välja
- Tõmmake piiraja (2) maha
- Keerake piirdepolt (3) välja

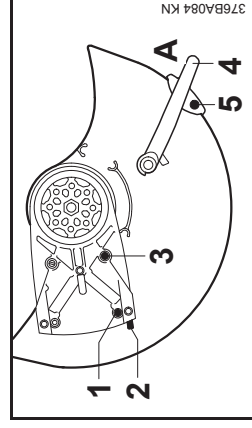

- Keerake kaitse näidatud positsiooni (vt joonist)
- Keerake piirdepolt (3) sisse ja pingutage kinni
- Paigaldage piiraja (2) – seadke piiraja ava laagri avaga kohakuti
- Keerake polt (1) sisse ja pingutage kinni
- Lükake seadehoob (4) positsioonis A peale
- Keerake polt (5) sisse ja pingutage kinni

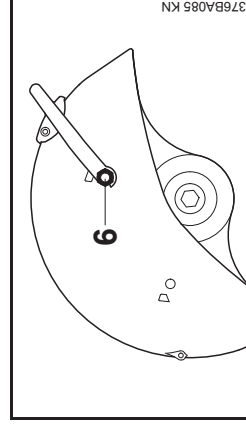

- Keerake "kaitsmega laager" nii, et kaitse paikneks välisküljel
- Lükake nelikantmutter kaitse juhikusse ja hoidke kinni
- Keerake seadehoova lühem õõnespolt (6) koos tihendiga sisse ja pingutage universaalvõtmega kinni

"Kaitsmega laagri" paigaldamine – kaitse välisküljel

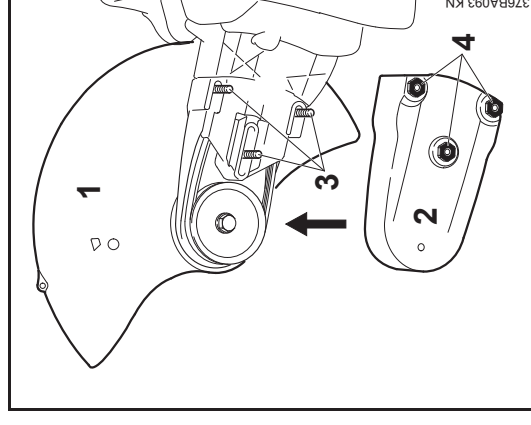

- Pange "kaitsmega laager" (1) vastu väliskülge – juhtige seejuures kiilribirihm üle rihmaseibi



JUHS

Rihmajam peab kergesti liikuma.

- Pange rihmakaitse (2) peale
- Seadke tikkpoldid (3) laagris rihmakaitse mutritega (4) kohakuti
- Keerake mutrid (4) tikkpoldidele (3) – ärge veel kinni pingutage

Veeühenduse paigaldamine

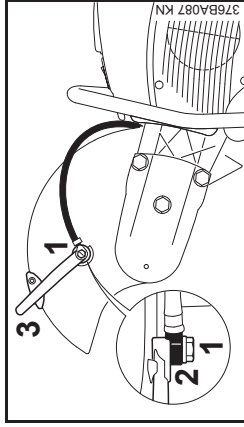

- Pistke pikem õnespolt (1) läbi veeühenduse otsaku (2) – pidage silmas otsaku asendit
- Lükake nelikantmutter kaitsme juhikusse ja hoidke kinni
- Pange otsak koos pikema õnespoldiga seadehooval (3) kohale – keerake õnespolt sisse ja pingutage universaalvõimega kinni

Kaitsme ümberseadistuspiirkonna kontrollimine

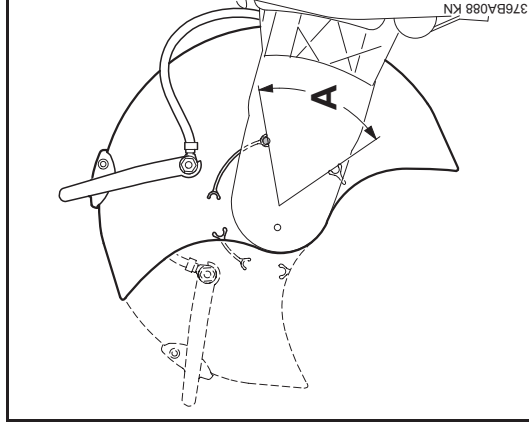

- Keerake kaitset niipalju kui võimalik ette ja taha – ümberseadistuspiirkond (A) peab olema piirdepoldiga piiratud

Vt edasi "Kiiribrihma pingutamine".

Paigaldamine sissepoole (TS 700)

- Demonteerige löikeketas (vt "Löikeketta paigaldamine / vahetamine")
- Võtke veeühendus maha
- Võtke seadehoob maha
- Lõdvendage kiiribrihm
- Võtke rihmakaitse maha
- Võtke "kaitsmega laager" maha

"Kaitsmega laagri" sisepaigalduseks ettevalmistamine

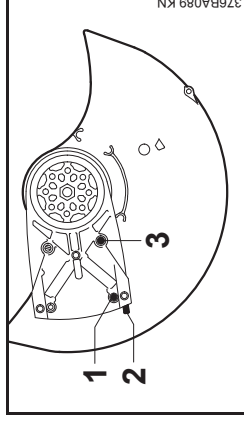

- Keerake piiraja (2) polt (1) välja
- Tõmmake piiraja (2) maha
- Keerake piirdepolt (3) välja

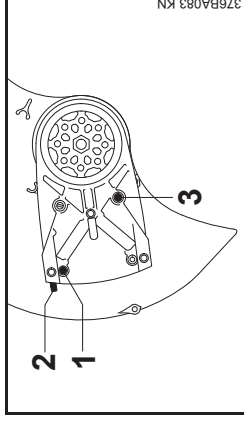

- Keerake kaitse näidatud positsiooni (vt joonist)
- Keerake piirdepolt (3) sisse ja pingutage kinni
- Paigaldage piiraja (2) – seadke piiraja ava laagri avaga kohakuti
- Keerake polt (1) sisse ja pingutage kinni
- Paigaldage seadehoob
- Paigaldage "kaitsmega laager" – kaitse siseküljel
- Paigaldage rihmakaitse
- Paigaldage veeühendus

Kaitsme ümberseadistuspiirkonna kontrollimine

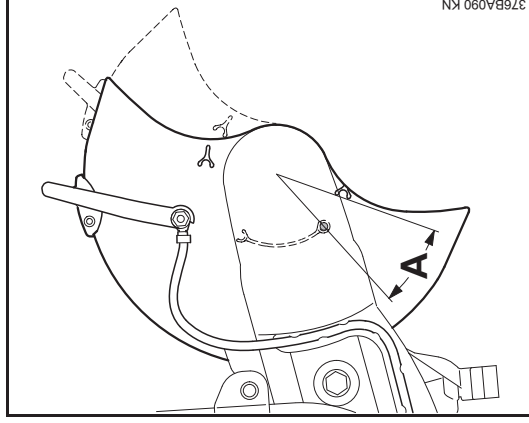

- Keerake kaitset niipalju kui võimalik ette ja taha – ümberseadistuspiirkond (A) peab olema piirdepõldiga piiratud
- Vt edasi "Kiiribirihma pingutamise".

Paigaldamine väljapoole (TS 800)

- Demonteerige löikeketas (vt "Löikeketta paigaldamine / vahetamine")

Veeühenduse mahavõtmine

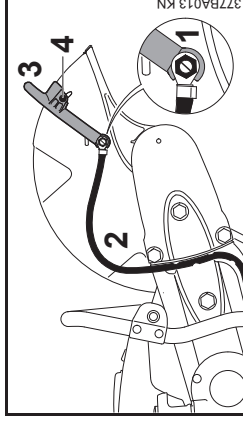

- Keerake õõnespolt (1) universaalvõtmega välja – seejuures võtke kaitsme siseküljel olev nelikantmutter juhikust välja
- Võtke veevoolik (2) koos otsakuga seadehoovalt (3) maha
- Keerake polt (4) välja

Seadehoova mahavõtmine

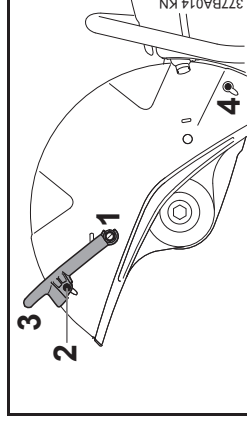

- Keerake õõnespolt (1) universaalvõtmega välja ja võtke koos tihendiga maha – seejuures võtke kaitsme siseküljel olev nelikantmutter juhikust välja
- Keerake polt (2) välja
- Keerake seadehoob (3) üles ja võtke ära
- Võtke sulgurkork (4) välja

Kiiribirihma lõdvendamise

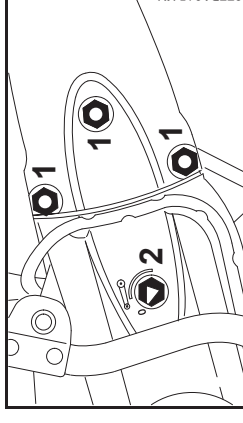

- Vabastage kiiribirihma lõdvendamiseks mutrid (1) – ärge keerake muttreid (1) tikkpoltidelt maha
- Keerake pingutusmutrit (2) universaalvõtmega vastupäeva – u 1/4 pöörde võrra, kuni vastu toetumiseni = 0
- Keerake mutrid (1) tikkpoltidelt maha – mutrid (1) on kadumiskindlalt rihmakaitsemesse kinnitatud

Rihmakaitse mahavõtmine

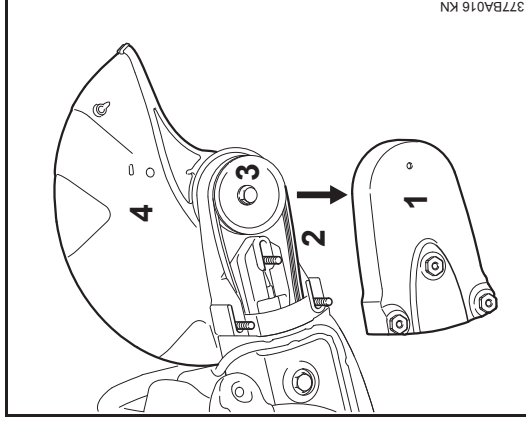

- Võtke rihmakaitse (1) ära, võtke kiiribrihm (2) eesmiselt rihmaseibilt (3) maha
- Võtke "kaitsmega laager" (4) ära

"Kaitsmega laagri" välispaigalduseks ettevalmistamine

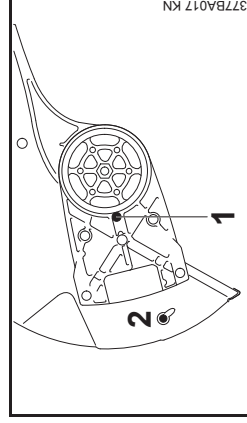

- Keerake piirdepolt (1) välja
- Võtke sulgurkork (2) välja

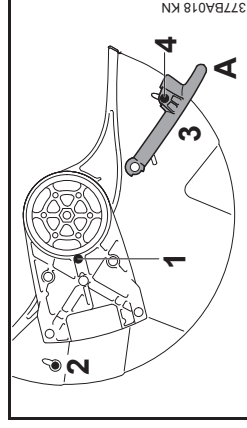

- Keerake kaitse näidatud positsiooni (vt joonist)
- Keerake piirdepolt (1) sisse ja pingutage kinni
- Pange sulgurkork (2) sisse
- Lükake seadehoob (3) positsioonis A peale
- Keerake polt (4) sisse ja pingutage kinni

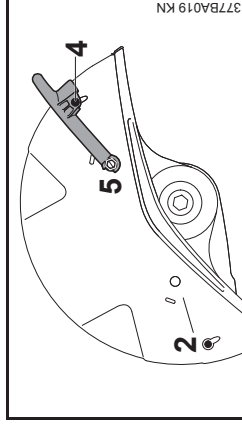

- Keerake "kaitsmega laager" nii, et kaitse paikneb välisküljel
- Lükake nelikantmutter kaitse juhkusse ja hoidke kinni
- Keerake seadehoova lühem õonespolt (5) koos tihendiga sisse ja pingutage universaalvõtmega kinni
- Pange sulgurkork (2) sisse
- Keerake polt (4) sisse ja pingutage kinni

"Kaitsmega laagri" paigaldamine – kaitse välisküljel

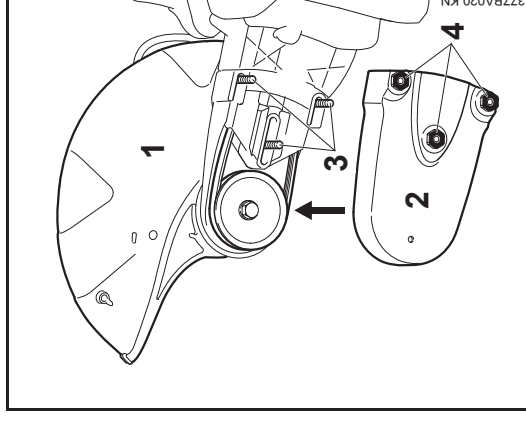

- Pange "kaitsmega laager" (1) vastu väliskülge – juhtige seejuures kiiribrihm üle rihmaseibi



JUHS

Rihmajam peab kergesti liikuma.

- Pange rihmakaitse (2) peale
- Seadke tikkpoldid (3) laagris rihmakaitse mutritega (4) kohakuti
- Keerake mutrid (4) tikkpoldidele (3) – ärge veel kinni pingutage

Veeühenduse paigaldamine

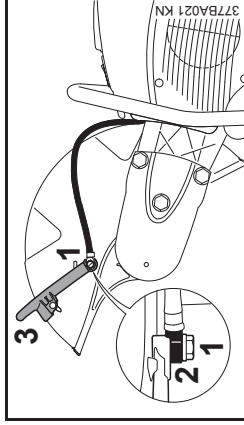

- Pistke pikem õnespolt (1) läbi veeühenduse otsaku (2) – pidage silmas otsaku asendit
- Lükake nelikantmutter kaitsme juhikusse ja hoidke kinni
- Pange otsak koos pikema õnespoldiga seadehooval (3) kohale – keerake õnespolt sisse ja pingutage universaalvõimega kinni

Kaitsme ümberseadistuspiirkonna kontrollimine

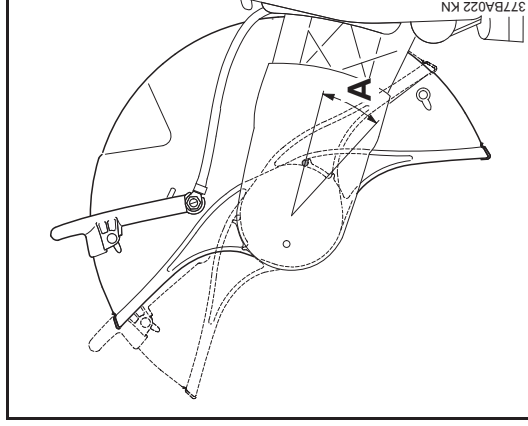

- Keerake kaitset niipalju kui võimalik ette ja taha – ümberseadistuspiirkond (A) peab olema piirdepolldiga piiratud
- Vt edasi "Kiiribrihma pingutamine".

Paigaldamine sissepoole (TS 800)

- Demonteerige löikeketas (vt "Löikeketta paigaldamine / vahetamine")
- Võtke veeühendus maha
- Võtke seadehoob maha
- Lõdvendage kiiribrihm
- Võtke rihmakaitse maha
- Võtke "kaitsmega laager" maha
- Võtke sulgurkork välja

"Kaitsmega laagri" sissepaigalduseks ettevalmistamine

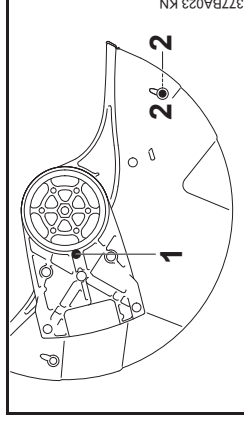

- Keerake piirdepolt (1) välja
- Pange mõlemad sulgurkorgid (2) sisse – ka vastasküljel

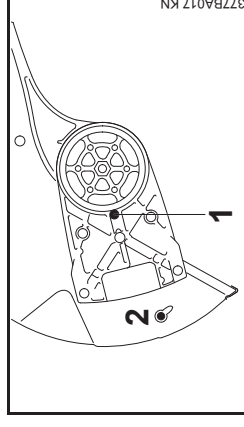

- Keerake kaitse näidatud positsiooni (vt joonist)
- Keerake piirdepolt (1) sisse ja pingutage kinni
- Paigaldage seadehoob
- Paigaldage "kaitsmega laager" – kaitse siseküljel
- Paigaldage rihmakaitse
- Paigaldage veeühendus

Kaitsme ümberseadistuspiirkonna kontrollimine

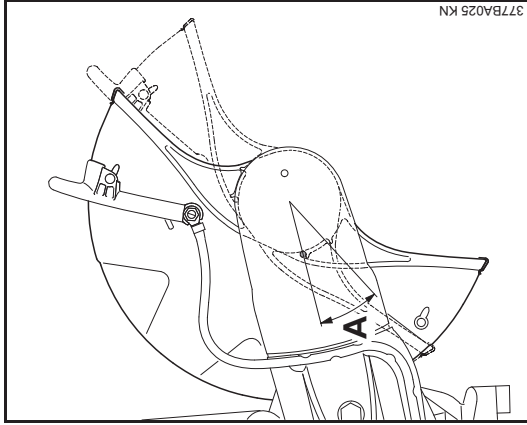

- Keerake kaitset niipalju kui võimalik ette ja taha – ümberseadistuspiirkond (A) peab olema piirdepõldiga piiratud

Vt edasi "Kiiribrihma pingutamise".

Soonelise kiiribrihma pingutamine

Antud seade on varustatud automaatse, vedrujõul toimiva rihmapingutusseadisega.

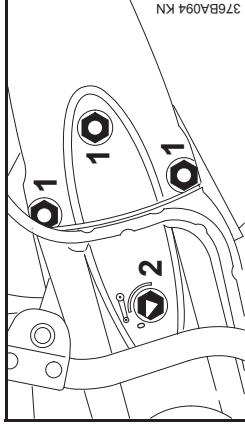

Enne kiiribrihma pingutamist peavad olema mutrid (1) vabastatud ja pingutusmutri (2) nool näitama 0 poole.

- Vastasel juhul vabastage mutrid (1) ja keerake pingutusmutrit (2) universaalvõtmega vastupäeva – u 1/4 pöörde võrra, kuni vastu toetumiseni = 0

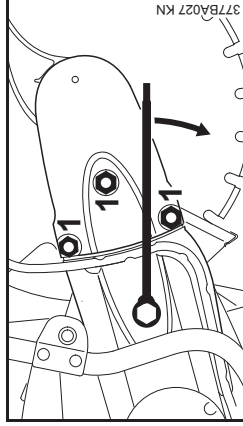

- Kiiribrihma pingutamiseks tuleb universaalvõti joonisel näidatud viisil pingutusmutrile asetada



HOIATUS

Pingutusmutter on vedruga koormatud – hoidke universaalvõtit tugevasti kinni.

- Keerake pingutusmutrit u 1/8 pöörde võrra päripäeva – vedrujõud hakkab pingutusmutrile mõjuma
- Keerake pingutusmutrit u 1/8 pööret päripäeva edasi – kuni vastu toetumiseni



JUHS

Ärge keerake universaalvõtit toore jõuga edasi.

Selles asendis pingutatakse kiiribrihm vedrujõu abil iseseisvalt.

- Võtke universaalvõti pingutusmutrit ära
- Pingutage mutrid (1) rihmakaitsemel kinni

Kiiribrihma ülepingutamine

Ülepingutamine toimub ilma pingutusmutrit keeramata.

- Vabastage rihmakaitsemel kolm mutrit
- Kiiribrihm pingutub vedrujõu abil iseseisvalt
- Pingutage mutrid taas kinni

Lõikeketta paigaldamine / vahetamine

Paigaldamine või vahetamine ainult seisatud mootori korral – universaalhoob **STOP** või **0** peal.

Võlli blokeerimine

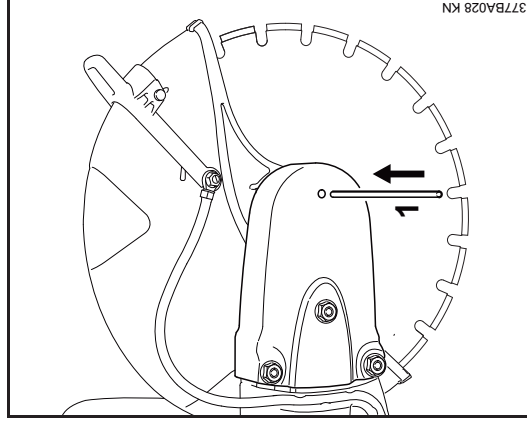

- Pistke pistiktorn (1) läbi rihmakaitstes oleva ava
- Pöörake universaalvõtmega võlli, kuni pistiktorn (1) haakub ühte selle taga asuvatest avadest

Lõikeketta mahavõtmine

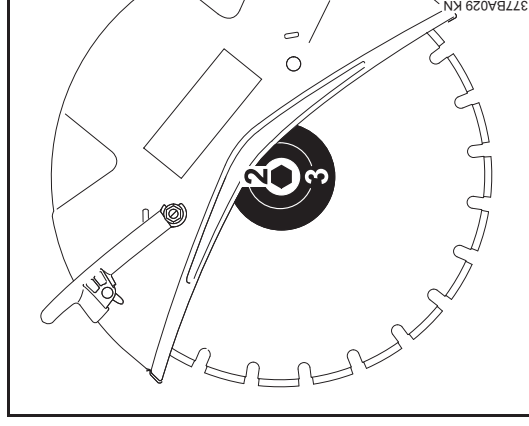

- Vabastage kuuskantpolt (2) universaalvõtmega ja keerake välja
- Võtke esimene surveseib (3) ja lõikeketas võlliit maha

Lõikeketta paigaldamine

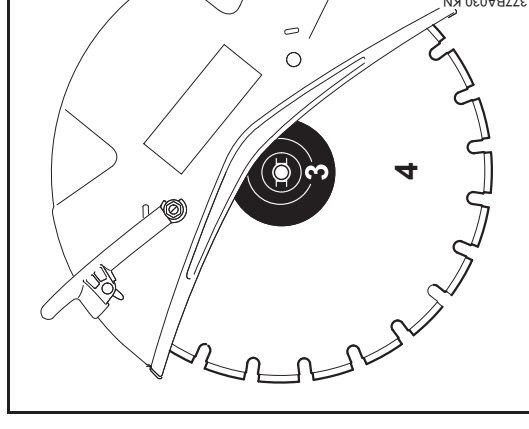

- Pange lõikeketas (4) kohale

! HOIATUS

Pidage teemantlõikeketaste puhul silmas pöörlemissuuna nooli.

- Pange esimene surveseib (3) peale – esmise surveseibi (3) fikseerimiseks peavad võlli soontesse haakuma
- Keerake kuuskantpolt sisse ja pingutage universaalvõtmega **tugevasti kinni** – momentvõtme kasutamise korral vt pingutusmomenti "Tehnilised andmed" alt
- Tõmmake pistiktorn rihmakaitsemest välja



HOIATUS

Ärge kasutage kunagi üheaegselt kahte lõikeketast – ebahühtlase kulumise tõttu – **purunemis- ja vigastusohkt!**

Kütus

Mootorit tuleb käitada bensiinist ja mootoriõlist koosneva kütuseseguga.



HOIATUS

Vältige kütuse vahetut kokkupuudet nahaga ja kütuseaurude sissehingamist.

STIHL MotoMix

STIHL soovib kasutada STIHLi MotoMix-i. See valmissegatud kütus on bensoolivaba, pliivaba, kõrge oktaanarvuga ning alati õiges seguvahekorras.

STIHLi MotoMix on segatud mootorite pikima eluea tagamiseks STIHLi kahetaktiõliga HP Ultra.

MotoMix pole kõigil turgudel saadaval.

Kütuse segamine



JUHIS

Sobimatud kütused või eeskirjast kõrvalekaldunud seguvahekord võivad põhjustada mootori tõsiseid kahjustusi. Madala kvaliteediga bensiin või mootoriõli võib kahjustada mootorit, rõngastihendeid, torustikke ja kütusepaaki.

Bensiin

Kasutage ainult **margibensiini** oktaaniarvuga vähemalt 90 RON – pliivaba või etüleeritud.

Bensiin, mille alkoholisisaldus on üle 10%, võib käitsi seadistatava karburaatoriga mootorite puhul põhjustada talitlushäireid ja seepärast ei tohiks seda nende mootorite käitamiseks kasutada.

M-Tronicuga mootorid annavad täisvõimsust kuni 25% alkoholisisaldusega (E25) bensiiniga.

Mootoriõli

Kui kütust segatakse ise, siis tohib kasutada ainult STIHLi kahetakti-mootoriõli või muud JASO FB, JASO FC, JASO FD, ISO-L-EGB, ISO-L-EGC või ISO-L-EGD klassi kõrge jõudlusega mootoriõli.

STIHL kirjutab ette kahetakti-mootoriõli STIHL HP Ultra või samaväärse kõrge jõudlusega mootoriõli, et suuta tagada emissiooni piirväärtusi masina kogu eluea vältel.

Seguvahekord

STIHLi kahetakti-mootoriõli 1:50 puhul; 1:50 = 1 osa õli + 50 osa bensiini

Näited

Bensiini kogus STIHLi kahetaktiõli 1:50

liiter	liiter	(ml)
1	0,02	(20)
5	0,10	(100)
10	0,20	(200)
15	0,30	(300)
20	0,40	(400)
25	0,50	(500)

- Valage kütuse jaoks ettenähtud kanistrisse esmalt mootoriõli, siis bensiin ja segage hoolikalt läbi

Kütusesegu säilitamine

Ladustage ainult kütuse jaoks lubatud anumates kindlas, kuivas ja jahedas kohas, kaitske valguse ning päikese eest.

Kütusesegu vananeb – segage valmis ainult mõne nädala vajadus. Ärge ladustage kütusesegu kauem kui 30 päeva. Valguse, päikese, madalate või kõrgete temperatuuride toimel võib kütusesegu kiiremini kasutuskoõlbmatuks muutuda.

STHLi MotoMix-i võib siiski kuni 2 aastat probleemideta ladustada.

- Loksutage enne tankimist jõuliselt kütuseseguga kanistrit

! HOIATUS

Kanistrisse võib tekkida rõhk – avage ettevaatlikult.

- Puhastage aegajalt kütusepaak ja kanister põhjalikult ära.

Utiiliseerige kütusejääk ja puhastamiseks kasutatud vedelik eeskirjade kohaselt ning keskkonnasõbralikult!

Kütuse tankimine



Seadme ettevalmistamine

- Puhastage enne tankimist paagikork ja selle ümbrus, et paaki ei satuks mustust
- Positioneerige seade nii, et paagikork on ülespoole suunatud

! HOIATUS

Ärge avage bajonett-paagikorki kunagi tööriistaga. Kork võib seejuures kahjustada saada ning kütus välja voolata.

Korgi avamine

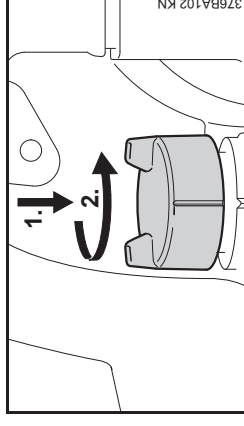

- Suruge kork käega lõpuni alla, keerake vastupäeva (u 1/8 pööret) ja võtke maha

Valage kütust sisse

Ärge loksutage tankimisel kütust maha ega täitke paaki ääreni. STIHL soovitab STHLi kütuse täitmissüsteemi (eritarvikud).

Korgi sulgemine

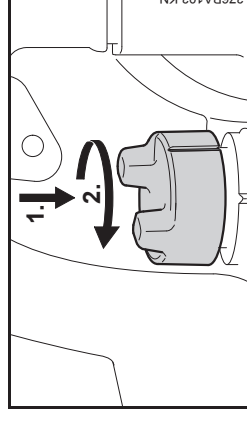

- Pange kork peale ja keerake, kuni see libiseb bajonettkinnitusse
- Suruge kork käega lõpuni alla ja keerake päripäeva (u 1/8 pööret), kuni see fikseerub

Lukustuse kontrollimine

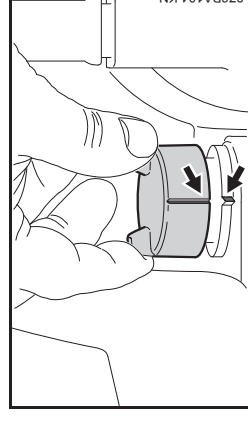

- Haarake korgist kinni – kork on õigesti lukustatud, kui seda ei saa ära võtta ja märgistused (nooled) on korgil ning kütusepaagil kohakuti

Kui korgi saab ära võtta või märgistused pole kohakuti, siis sulgege kork uuesti – vt lõiku "Korgi sulgemine" ja lõiku "Lukustuse kontrollimine".

Kütuse imipea iga-aastane vahetamine

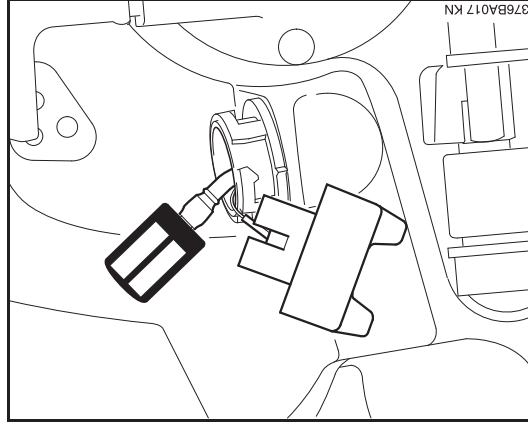

- Tühjendage kütusepaak
- Tõmmake kütuse imipea konksuga paagist välja ja voolikult maha
- Pistke uus imipea voolikusse
- Asetage imipea paaki tagasi

Mootori käivitamine / seiskamine

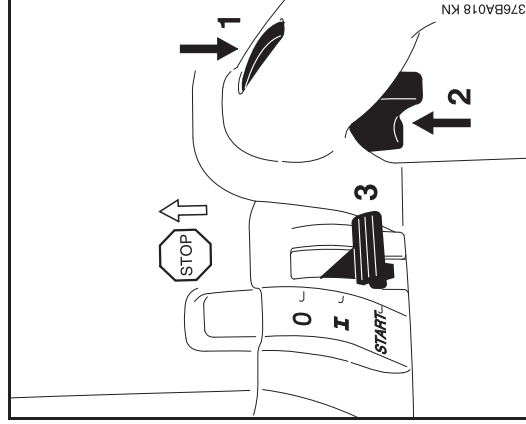

- Järgige ohutusekirju – vt "Ohutusekirjad ja töövõtted"
- Vajutage gaasihoova riivi (1) ja samaaegselt gaasihooba (2)
- Hoidke mõlemat hooba vajutatult
- Lükake universaalhoob (3) **START** peale ja hoidke samuti kinni
- Laske gaasihoob, universaalhoob ja gaasihoova riiv üksteise järel lahti = **käivitusgaasi asend**

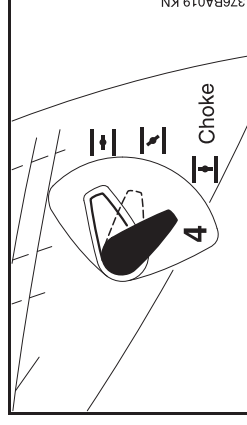

- Seadistage käivitusklapi hoob (4) mootori temperatuurist olenevalt
- I** **II** **III**
- külma mootoriga
sooja mootoriga (ka siis, kui mootor on juba töötanud, kuid ikka veel külm või kui kuum mootor oli vähem kui 5 min välja lülitatud)
IV kuum mootoriga (kui kuum mootor oli kauem kui 5 min välja lülitatud)

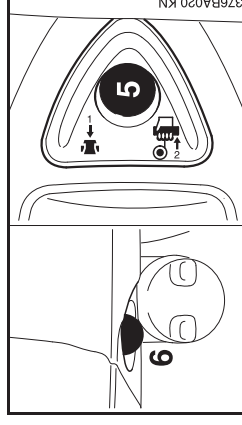

- Vajutage iga kord enne käivitamist dekompressiooniventili nuppu (5)
- Vajutage 7-10 korda kütuse käsipumba löötsa (6) – ka siis, kui lööts on veel kütusega täidetud

Käimatõmbamine

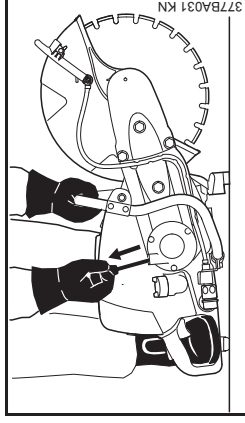

- Asetage ketasloikur kindlalt maapinnale – löikeketas ei tohi maapinda ega muid esemeid puudutada – ketasloikuri pööramispiirkonnas ei tohi viibida teisi inimesi
- Võtke sisse stabiilne seisuasend
- Suruge ketasloikurit vasaku käega hoidevõrult tugevasti vastu maapinda – põial hoidevõrult all
- Astuge parema jalaga tagumisse käepidemesse
- Tõmmake parema käega käivituskäepide aeglaselt kuni takistuseni välja – tõmmake siis kiiresti ja jõuliselt edasi – ärge tõmmake käivitusnööri lõpuni välja



JUHTIS

Ärge laske käivituskäpidemel kiiresti sisse joosta – **purunemisoht!** Juhtige käivitusnäär väljatõmbamisele vastupidises suunas tagasi, et nääri õigesti peale keribi.

Pärast esimest süütamist

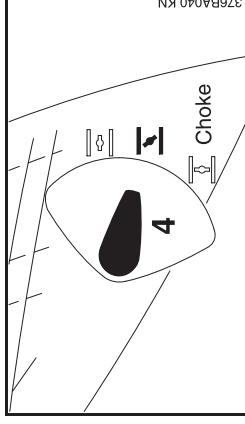

- Seadke käivitusklapi hoob (4) peale – vajutage enne iga edasist käivituskatset dekompressiooniventili nupp uuesti sisse ja jätkake käimatõmbamist

Kui mootor töötab

- Vajutage gaasihoob põhja ja laske mootoril u 30 s täisgaasil soojaks töötada
- Pärast soojenemisfaasi – seadke käivitusklapi hoob peale

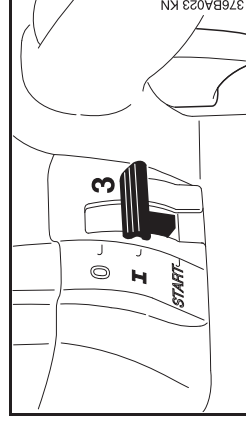

- Universaalhoob (3) hüppab gaasihoova vajutamisel normaalasendisse I

Õigest seadistatud karburaatori puhul ei tohi löikeketas mootori tühikäigul kaasa pöörelda.

Ketasloikur on kasutusvalmis.

Mootori seiskamine

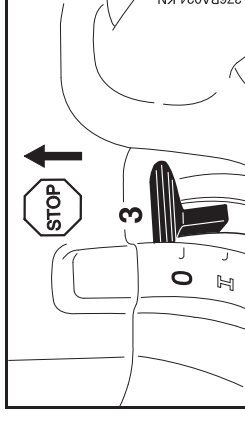

- Universaalhoob (3) **STOP** või **0** peale

Edasised juhised käivitamiseks

Kui mootor ei käivitu

Pärast esimest süütamist mootoris ei seatud käivitusklapi hooba õigeaegselt peale, mootor on ennast täis tõmmanud.

- Universaalhoob **START** = **käivitusgaasi asend** peale
- Seadke käivitusklapi hoob = soestart peale – ka külma mootoriga
- Tõmmake 10-20 korda käivitusnööri – põlemiskambri ventileerimiseks
- Käivitage uuesti mootorit

Paak sai töötades jäägultit tühjaks

- Valage kütus sisse
- Vajutage 7-10 korda kütuse käsipumba löötisa – ka siis, kui lööts on veel kütusega täidetud
- Seadistage käivitusklapi hoob mootori temperatuurist olenevalt
- Käivitage uuesti mootorit

Õhufiltrisüsteem

Baasinformatsioon

Filtri vastupidavus on keskmiselt rohkem kui aasta. Kui ei ole märgata võimsuse vähenemist, ärge monteerige maha filtraant ega vahetage õhufiltrit.

Tsüklon-eelseparaatoriga püsi-õhufiltri süsteemi puhul imetakse must õhk sisse ja roteeritakse seda sшипäraselt – seeläbi paistatakse suuremad ja raskemad osakesed välja ja juhitakse eemale. Õhufiltri süsteemi pääseb ainult eelnevalt puhastatud õhk – seetõttu peab filter äärimiselt kaua vastu.

Õhufiltri vahetamine

Ainult juhul, kui mootori võimsus on märgatavalt halvenenud

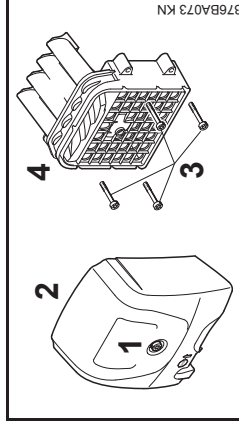

- Keerake filtri kaane kinnituskrugi (1) lahti
- Eemaldage filtraaas (2)
- Puhastage filtraaane sisepind ja filtri ümbrus suuremast mustusest
- Keerake kruvid (3) välja
- Võtke filtri korpus (4) välja

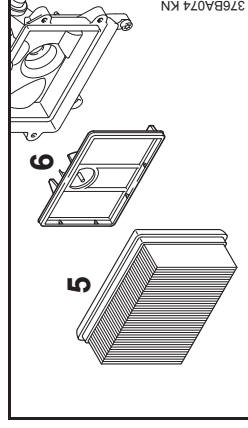

- Tõmmake peafilter (5) filtri korpusest välja
 - Seadke käivitusklapi hoob **I** peale
 - Tõmmake lisafilter (6) filtripõhjalt ära – jälgige, et imemisalasse ei pääseks mustust
 - Puhastage filtriruum
 - Paigaldage uus peafilter ja lisafilter ning kõik ülejäänud filtri komponendid
 - Asetage filtraaas peale
 - Keerake kinnituskrugi kinni
- Kasutage ainult kvaliteetseid õhufiltreid, et mootorit abrasiivse tolmu eest kaitsta. STIHL soovib kasutada STIHLi originaal-õhufiltreid. Nende osade kõrge kvaliteedistandard tagab raketeta töö, ülekandemehhanismi pika eluea ja filtri eriti suure vastupidavuse.

Karburaatori seadistamine

Baasinformatsioon

Ketasliõikuri süütesüsteem on varustatud elektroonilise pööretepiirajaga. Suurimat pöördearvu ei saa kindlaks määratud maksimaalsest väärtusest kõrgemaks seada.

Karburaator on varustatud tehases standardseadetega.

Karburaator on seadistatud nii, et mootorit varustatakse kõigis tööseisundites optimaalse kütuse-õhu seguga.

Seadme ettevalmistamine

- Mootori seiskamine
- Kontrollige õhufiltrit – vajadusel puhastage või asendage uuega

Standardseadistus

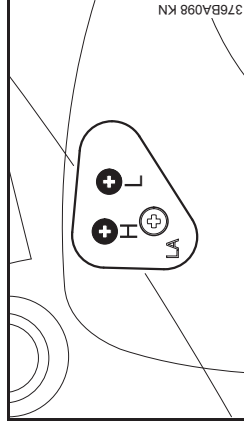

- Keerake peaseadekruvi (H) vastupäeva lõpuni – max 3/4 pööret
- Keerake tühikäigu seadekruvi (L) päripäeva lõpuni – siis keerake 3/4 pöördet võrra vastupäeva

Seadistage tühikäiku

- Teostage standardseadistus
- Käivitage mootor ja laske soojaks töötada

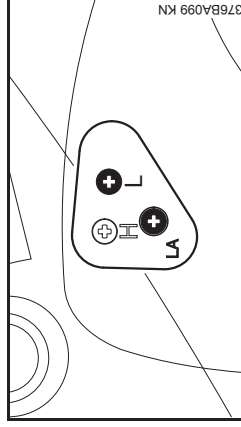

Mootor jääb tühikäigul seisma

- Keerake tühikäigu piirdekrui (LA) päripäeva, kuni lõikeketas hakkab kaasa pöörlema – seejärel keerake 1 pööret tagasi

Lõikeketas pöörleb tühikäigul kaasa

- Keerake tühikäigu piirdekrui (LA) vastupäeva, kuni lõikeketas seisma jääb – siis keerake samas suunas veel 1/4 pöördet võrra edasi
- Kui lõikeketas ratta töötab jätkuvalt tühikäigul: Keerake tühikäigu piirdekrui (LA) veel üks 1/4 revolutsioon vastupäeva



HOIATUS

Kui lõikeketas ei jää pärast seadistamist tühikäigul seisma, siis laske ketasloikur esinduses parandada.

Pöörded tühikäigul ebaühtlased; halb kiirendus (hoolimata LA seadistuse muutmisest)

Tühikäigu seadistus on liiga lahja.

- Keerake tühikäigu seadekruvi (L) u 1/4 pööret vastupäeva, kuni mootor hakkab ühtlaselt ja hea kiirendusega tööle – max kuni lõpuni

Tühikäigupöörded ei saa tühikäigu piirdekrui (LA) kaudu piisavalt kõrgeks reguleerida, masin seiskub osaliselt koormuselt tühikäigule üle minnes

Tühikäigu seadistus on liiga rammus.

- Keerake tühikäigu seadekruvi (L) u 1/4 pööret päripäeva

Pärast iga tühikäigu seadistuskruvi (L) keeramist tuleb reeglina reguleerida ka tühikäigu piirdekrui (LA).

Karburaatori seadistuse korrigeerimine suurtel kõrgustel töötades

Mootori ebarahuldaval töötamisel võib osutada vajalikuks seadistust veidi korrigeerida:

- Teostage standardseadistus
- Laske mootoril soojaks töötada
- Keerake peaseadekruvi (H) veidi päripäeva (lahjemaks) – max kuni lõpuni



JUHIS

Taastage pärast suurtel kõrgustes töötamise lõpetamist karburaatori seadistus jälle standardseadistusele.

Liiga lahja seadistuse puhul valitseb määdeainepuuduse ja ülekuumenemise tõttu mootorikahjustuse oht.

Süüteküünal

- mootori võimsuse vähenemisel, kui mootor halvasti käivitub või kui tühikäigul esineb häireid, kontrollige kõigepealt süüteküünalt
- umbes 100 töötunni järel tuleb süüteküünal välja vahetada – kui elektroodid on tugevasti põlenud, juba varem – kasutage ainult STIHLi poolt lubatud, raadiohäireid mitte tekitavaid süüteküünalaid – vt "Tehnilised andmed"

Süüteküünla mahavõtmine

- Seisake mootor – seadke stopplüüti **STOP** või **0** peale

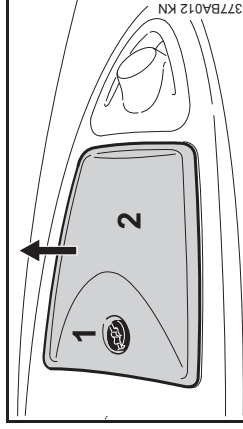

- Keerake kruvi (1) välja ja võtke kübar (2) maha – kruvi (1) on kadumiskindlalt kübarasse (2) kinnitatud

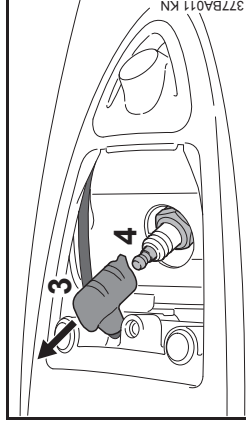

- Tõmmake süütejuhtme pistik (3) maha
- Keerake süüteküünal (4) välja

Süüteküünla kontrollimine

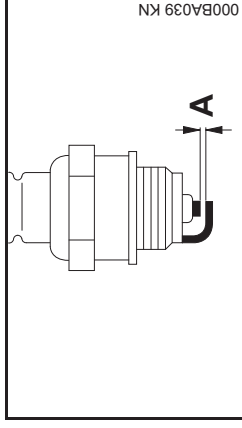

- Puhastage määratud süüteküünal
- Kontrollige elektroodide vahet (A) ja seadistage vajaduse korral üle, vahe väärtust – vt "Tehnilised andmed"
- Kõrvaldage süüteküünla mustumise põhjused

Võimalikeks põhjusteks on:

- liiga palju mootoriõli kütuses
- määratud õhufilter
- ebasoodsad käitustingimused

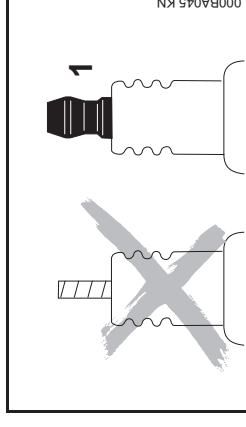

! HOIATUS

Kinni pingutamata või puuduva ühendusmutri (1) korral võivad sädemed tekkida. Kui töötatakse kergesti süttivas või plahvatusvõimelises ümbruses, siis võivad tulekahjud või plahvatused tekkida. Inimesed võivad raskesti vigastada saada või materiaalne kahju tekkida.

- Kasutage jäiga ühendusmutriga raadiohäireteta süüteküünalaid

Süüteküünla paigaldamine

- Pange süüteküünal käsitsi kohale ja keerake sisse
- Pingutage süüteküünal universaalvõtmega kinni
- Vajutage süütejuhtme pistik tugevasti süüteküünla peale
- Pange süütejuhtme pistiku kübar kohale ja keerake kinni

Soonelise kiiririhma vahetamine

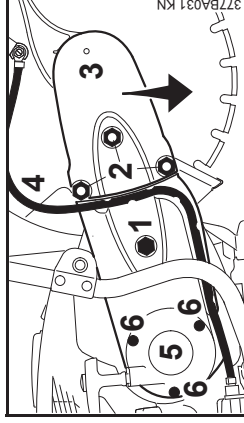

- Pingutusmutri (1) nool peab olema suunatud 0 peale – selleks keerake pingutusmutrit (1) universaalvõtmega vastupäeva – u 1/4 pöret, kuni vastu toetumiseni = 0
- Keerake mutrid (2) tikkpoltidelt maha
- Võtke rihmakaitse (3) ära, võtke kiiririhm eesmiselt rihmaseibilt maha
- Võtke "kaitsmega laager" ära
- Võtke voolik (4) starterikaane (5) juhikust välja
- Keerake starterikaane kruvid (6) välja
- Võtke starterikaas maha
- Eemaldage defektne kiiririhm ühendusdetailist

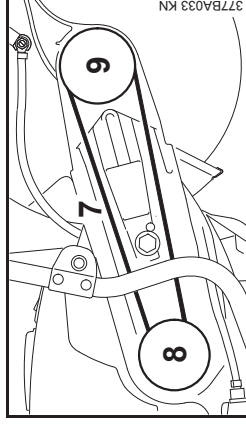

- Juhtige uus kiiririhm (7) mootori juures hoolikalt ühendusdetaili ja rihmaseibi (8) sisse
- Monteeri starterikaas
- Pange "kaitsmega laager" vastu ühendusdetaili
- Pange kiiririhm rihmaseibi (9) sisse
- Pange rihmakaitse peale
- Seadke tikkpoldid laagris rihmakaitse mutritega kohakuti
- Keerake mutrid tikkpoltidele – ärge veel kinni pingutage
- Pange voolik starterikaane juhikusse

Vt edasi "Kiiririhma pingutamine".

Vanker

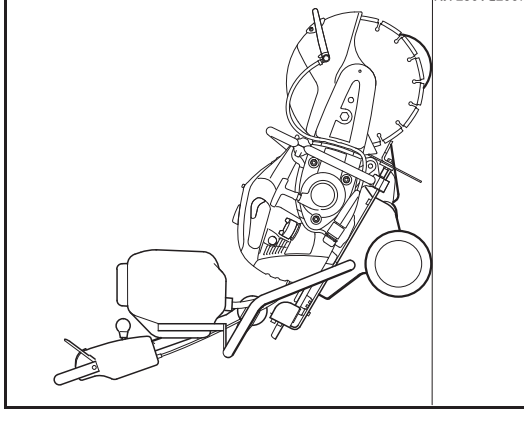

Ketaslõikurit saab väheste käeligitustega STIHLi juhtvankrile FW 20 (eritarvik) paigaldada.

Juhtvanker lihtsustab

- sõiduteekahjustuste parandamist
- sõiduteemärgistuste paigaldamist
- paisvuukide lõikamist

Seadme säilitamine

Kui te ei kasuta seadet umbes 3 kuu jooksul

- tühjendage ja puhastage kütusepaak hästiõhutatavas kohas
- utiliseerige kütus nõuetekohaselt ja keskkonda säästes
- Töötage karburaator tühjaks, sest muidu võivad karburaatori membraanid kokku kleepuda
- eemaldage lõikekettad
- puhastage põhjalikult seade, eriti silindriidid
- Hoidke seadet alal kuivas ja turvalises kohas. Kaitske seadet omavolilise kasutamise eest (nt. laste poolt)

Hooldus- ja korrashoiujuhised

Andmed lähtuvad normaalsest kasutustingimusest. Raskendatud tingimustes (tugev toimueraudus jne) ja pikemate igapäevaste tööaegade puhul tuleb esitatud intervallide vastavalt lühendada.		Enne töö algust	Päras töö lõppu või kord päevas	Pärasit iga paigutit	Kord nädalas	Kord kuus	Kord aastas	Riike korral	Kahjustuse korral	Vajaduse korral
		X	X	X						
Kogu masin	vaatuskontroll (seisund, tihedus)	X		X						
	puhastage		X							
Käsitsemiselemendid	talitluskontroll	X		X						
	kontrollige	X								
Kütuse käsipump (kui olemas)	laske esinduses ¹⁾ parandada								X	
	kontrollige							X		
	asendage						X		X	X
Imipea kütusepaagis	puhastage					X				
	puhastage/pingutage üle					X				X
Kiilibrühm	asendage									X
	asendage								X	X
ainult mootori võimsuse tuntuval langemisel										
Õhufilter (kõik filtrikomponendid)	vahetage									
Jahutusõhu sisselaskepild	puhastage		X							
Siidriirbid	laske esinduses ¹⁾ puhastada						X			
	kontrollige	X						X		
Veeühendus	laske esinduses ¹⁾ parandada								X	
	kontrollige tühikäiku – löikeketas ei tohi kaasa liikuda	X		X						
Karburiaator	reguleerige tühikäik üle									X
	seadistage elektroodide vahet							X		
Süüteküünal	asendage 100 töötunni järel									
	pingutage üle		X							X
Ligipääsetavad poldid ja mutrid (v.a seadekrivid)	kontrollige	X						X		X
	laske esinduses ¹⁾ asendada								X	

Andmed lähtuvad normaalsest kasutus tingimustest. Raskendatud tingimustes (tugev toimueraidus jne) ja pikemate igapäevaste tööaegade puulul tuleb esitatud intervallide vastavalt lühendada.		Enne töö algust	Pärast töö lõppu või kord päevas	Pärast iga paigutit	Kord nädalas	Kord kuus	Kord aastas	Riike korral	Kahjustuse korral	Vajaduse korral
Lõikeketas	kontrollige	X		X					X	
	asendage								X	X
Tugi/look/kummipuhver (seadme alakülg)	kontrollige		X						X	
	asendage								X	X
Ohutuskleepsud	asendage								X	

1) STIHL soovib STIHLi esindust

Kulumise minimeerimine ja kahjustuste vältimine

Käesoleva kasutamisujuhendi nõuete täitmise kaitseb mootorseadet ülemäärase kulumise ja kahjustuste eest.

Kasutage, hoidage ja ladustage seadet hoolikalt, nagu käesolevas kasutusjuhendis kirjeldatud.

Kõigi kahjude eest, mis on tekkinud ohutus-, teenindamis- ja hooldamisjuhendite mittetäitmise tõttu, vastutab seadme kasutaja. See kehtib isearanis alijärgnevale:

- toote juures tehtud STIHL-i poolt mittelubatud muudatused
- selliste instrumentide ja lisaseadmete kasutamine, mida ei ole lubatud selle seadmega kasutada, mis ei ole sellele sobivad või on ebakvaliteetsed
- seadme mittesihotstarbekohane kasutamine
- seadme kasutamine spordiüritustel või võistlustel
- defektsete koostedetailidega seadme edasikasutamise tulenevad järgkahjud

Hooldustööd

Kõik peatükis „Hooldus- ja hooldamisjuhised“ äratoodud töid tuleb regulaarselt läbi viia. Kui te ei saa kasutajana ise kõiki hooldustöid läbi viia, siis tehke see ülesandeks lepingulisele edasimüüjale.

STIHL soovib hoidus- ja remonditöid lasta teostada ainult STIHL-i müügiesinduses. STIHL-i edasimüüjatele korraldatakse perioodilisi koolitusi ning neid varustatakse pidevalt tehnilise informatsiooniga.

Kui neid töid jäetakse tegemata või viiakse läbi asjatundimatult, siis võimalike tekkivate kahjude ees vastutab kasutaja ise. Nende hulka kuuluvad mh:

- ülekanemehhanismi kahjustused, mis on tekkinud mitteõigeaegse või ebapiisava hoolduse (nt. õhu- ja kütusefiltrid), karburaatori vale seadistuse või jahutussüsteemi (juurdevoolupilude, silindriribide) määrdumise tõttu
- Asjatundmatust ladustamisest tingitud korrosiooni- ja muud järgkahjud
- Madalakvaliteediliste varuosade kasutamisest tulenevad kahjud

Kuluosad

Mootorseadmel on teatud detailid, mis kuluvad ka sihtotstarbelisel kasutamisel ning need tuleb vastavalt kasutamise laadile ja kestusele õigeaegselt välja vahetada. Nende hulka kuuluvad mh:

- Sidur, sooneline kiilrihm
- Lõikekettad (iga liiki)
- filtrid (õhu-, kütuse-)
- Käivitusseadis
- süüteküüna
- antivibratsioonisüsteemi summutelemendid

Tähtsad koostedetailid

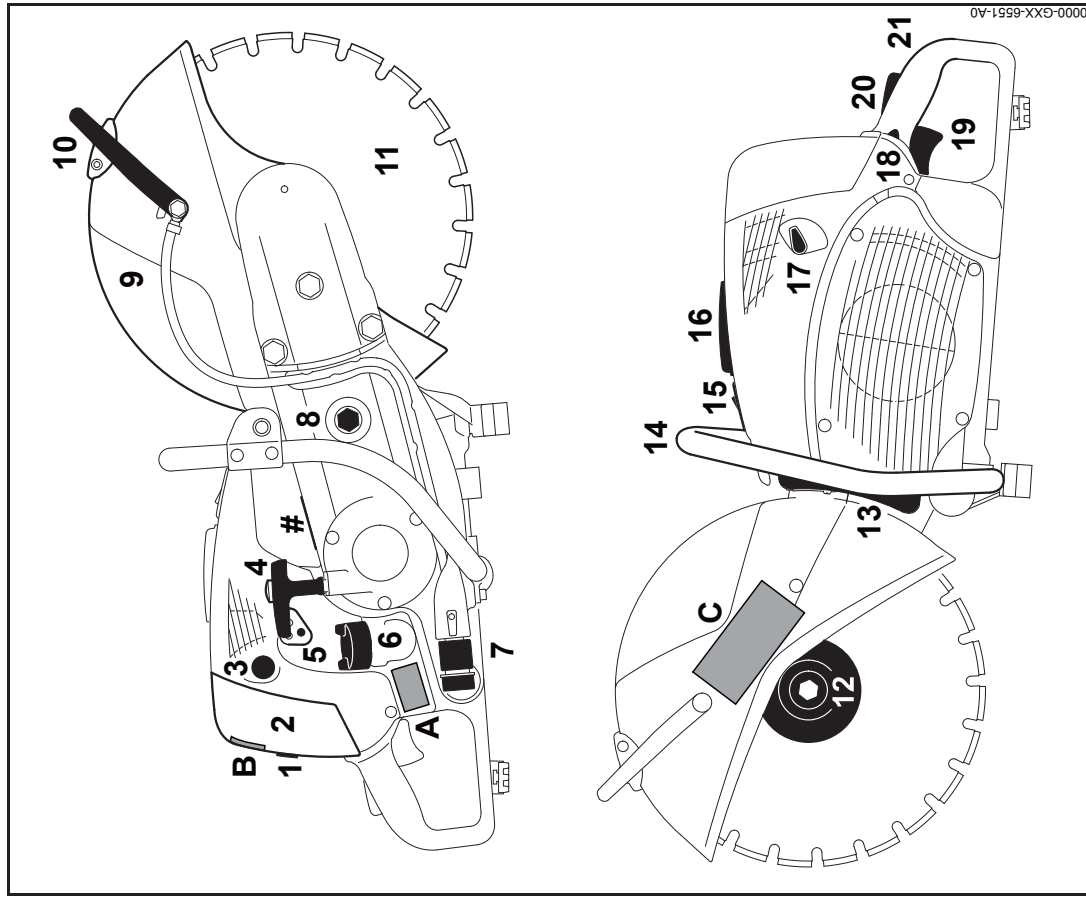

TS 700

- 1 Sulgurpolt
- 2 Filtrikaas
- 3 Kütuse käsipump
- 4 Kävituskäepide
- 5 Karburaatori seadekruvid
- 6 Paagikork
- 7 Veeühendus
- 8 Pingutusmutter
- 9 Kaitse
- 10 Seadehoob
- 11 Lõikeketas
- 12 Eesmine surveseib
- 13 Summuti
- 14 Hoideforu
- 15 Dekompressiooniventil
- 16 Süüteküünlapistiku kübar
- 17 Kävitusklaapi hoob
- 18 Universaalhoob
- 19 Gaasihoob
- 20 Gaasihoova riiv
- 21 Tagumine käepide
- # Masina number
- A Ohutuskleeps
- B Ohutuskleeps
- C Ohutuskleeps

TS 800

- 1 Sulgurpolt
- 2 Filtri kaas
- 3 Kütuse käsipump
- 4 Käivituskäepide
- 5 Karburaatori seadepuud
- 6 Paagikork
- 7 Veeühendus
- 8 Pingutusmutter
- 9 Kaitse
- 10 Seadehoob
- 11 Lõikeketas
- 12 Eesmine surveseib
- 13 Summuti
- 14 Hoidetoru
- 15 Dekompressiooniventil
- 16 Süüteküünlapistiku kübar
- 17 Käivitusklapi hoob
- 18 Universaalhoob
- 19 Gaasihoob
- 20 Gaasihoova riiv
- 21 Tagumine käepide
- # Masina number
- A Ohutuskleeps
- B Ohutuskleeps
- C Ohutuskleeps

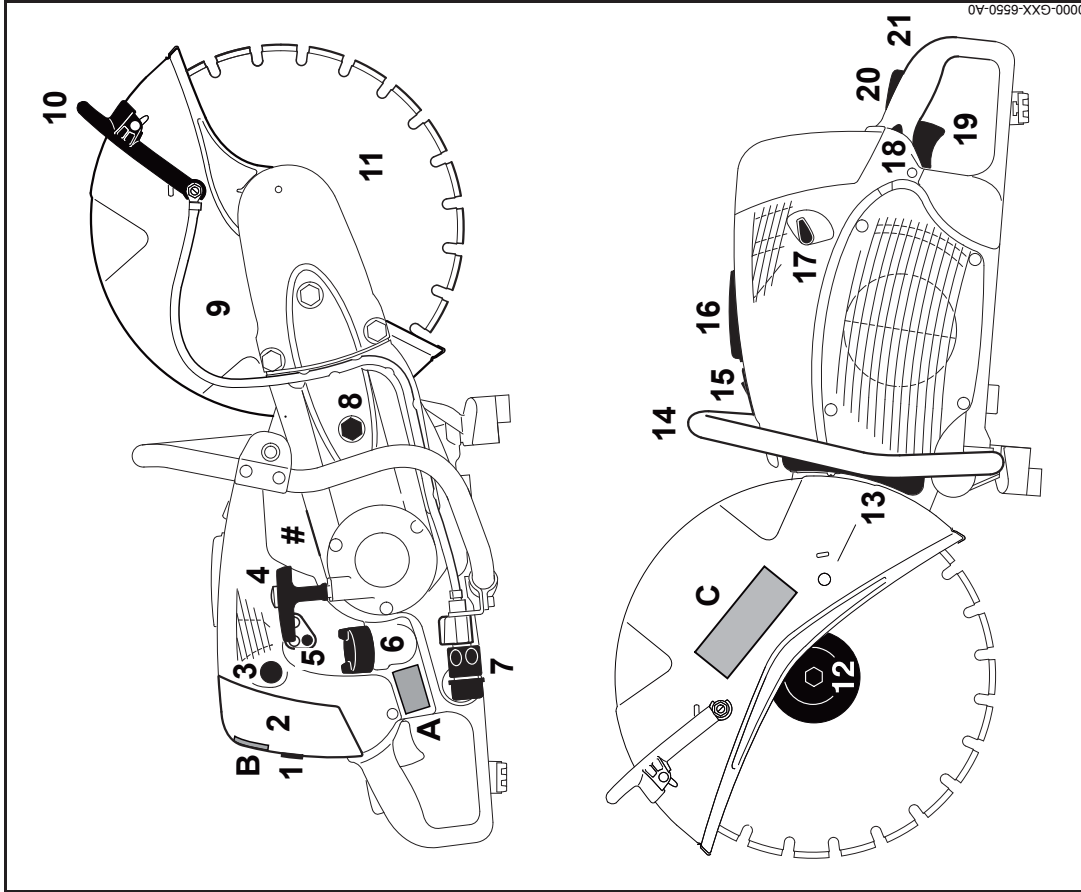

Tehnilised andmed

Jõuallikas

STHLI ühesilindriiline kahetaktiline mootor

TS 700

Töömaht: 98,5 cm³
 Silindri läbimõõt: 56 mm
 Kolvikäik: 40 mm
 Võimsus ISO 7293 (6,8 hj) järgi: 9300 1/min
 juures
 Tühikäigupöörded: 2200 1/min
 Spindli max pöördeav ISO 19432 järgi: 5080 1/min

TS 800

Töömaht: 98,5 cm³
 Silindri läbimõõt: 56 mm
 Kolvikäik: 40 mm
 Võimsus ISO 7293 (6,8 hj) järgi: 9300 1/min
 juures
 Tühikäigupöörded: 2200 1/min
 Spindli max pöördeav ISO 19432 järgi: 4290 1/min

Süütesüsteem

Elektrooniliselt juhitud magnetsüüde

Süüteküünel Bosch WSR 6 F,
 (raadiahäireteta): NGK BPMR 7 A
 Elektroodide vahe: 0,5 mm

Kütusesüsteem

Universaalasendiliine integreeritud kütusepumbaga membraankarburator

Kütusepaagi maht: 1200 cm³ (1,2 l)

Õhufilter

Peafilter (paberfilter) ja sasisitud traatkude-lisafilter

Kaal

tankimata, ilma lõikekettata, veeühendusega
 TS 700: 11,6 kg
 TS 800: 12,7 kg

Lõikekettad

Lõikekettal esitatud, maksimaalselt lubatud tööpöörded peavad olema kõrgemad või võrdsed kasutatava ketaslõikuri spindli maksimaalsete pööretega.

Lõikekettad (TS 700)

Välisläbimõõt: 350 mm
 Max paksus: 4,8 mm
 Ava läbimõõt/spindli läbimõõt: 20 mm
 Pingutusmoment: 30 Nm

Tehisvaik-lõikekettad

Surveseibide minimaalne välisläbimõõt: 1) 2) 103 mm

Maksimaalne lõikesügavus: 3) 125 mm

- 1) Jaapani jaoks 118 mm
- 2) Austraalia jaoks 118 mm
- 3) 118 mm välisläbimõõduga surve-seibide kasutamisel väheneb maksimaalne lõikesügavus 116 mm peale

Teemant-lõikekettad

Surveseibide minimaalne välisläbimõõt: 1) 103 mm

Maksimaalne lõikesügavus: 3) 125 mm

- 1) Jaapani jaoks 118 mm
- 3) 118 mm välisläbimõõduga surve-seibide kasutamisel väheneb maksimaalne lõikesügavus 116 mm peale

Lõikekettad (TS 800)

Välisläbimõõt: 400 mm
 Max paksus: 4,8 mm
 Ava läbimõõt/spindli läbimõõt: 20 mm
 Pingutusmoment: 30 Nm

Tehisvaik-lõikekettad

Surveseibide minimaalne välisläbimõõt: ¹⁾ 103 mm ²⁾ 145 mm

Maksimaalne lõikesügavus: ³⁾ 145 mm

- 1) Jaapani jaoks 140 mm
- 2) Austraalia jaoks 140 mm
- 3) 140 mm välisläbimõõduga surve-seibide kasutamisel väheneb maksimaalne lõikesügavus 130 mm peale

Teemant-lõikekettad

Surveseibide minimaalne välisläbimõõt: ¹⁾ 103 mm

Maksimaalne lõikesügavus: ³⁾ 145 mm

- 1) Jaapani jaoks 140 mm
- 3) 140 mm välisläbimõõduga surve-seibide kasutamisel väheneb maksimaalne lõikesügavus 130 mm peale

Müra- ja vibratsioonindmed

Täpsemad andmed töötervishoiu ja tööohutuse direktiivi 2002/44/EÜ kohta vt www.stihl.com/vib

Helirõhu tase L_{peq} ISO 19432 järgi

TS 700 101 dB(A)
TS 800 101 dB(A)

Helivõimsustase L_w ISO 19432 järgi

TS 700 113 dB(A)
TS 800 114 dB(A)

Vibratsiooniväärtus $a_{hv,eq}$ ISO 19432 järgi

	Käepide vasakul	Käepide paremal
TS 700	6,6 m/s ²	4,5 m/s ²
TS 800	6,5 m/s ²	3,9 m/s ²

Helirõhutaseme ja helivõimsustaseme jaoks on K-väärtus vastavalt direktiivile 2006/42/EÜ = 2,0 dB(A); vibratsiooniväärtuse jaoks on K-väärtus vastavalt direktiivile 2006/42/EÜ = 2,0 m/s².

REACH

REACH tähistab EÜ määrust kemikaalide registreerimise, hindamise ja autoriseerimise kohta.

Teavet REACH-määruse (EÜ) nr 1907/2006 täitmise kohta vt www.stihl.com/reach

Heitgaasi emissioonitegur

EL tüübikinnitusmeetodis mõõdetud CO₂ väärtus on esitatud www.stihl.com/co2 all tootespetsiifilistes tehnilistes andmetes.

Mõõdetud CO₂ väärtus määrati kindlaks representatiivsel mootoril normitud kontrollimismeetodil laboritingimustes ja see ei kujuta endast selgesõnalist või kaudset garantiid teatud kindla mootori jõudlusele.

Käesolevas kasutusjuhendis kirjeldatud sihtotstarbekohase kasutuse ja hoolduse teel täidetakse kehtivaid heitgaasi-emissioonide nõudeid. Mootori muutmisel kaotab käitusluba kehtivuse.

Remondijuhised

Kasutajad tohivad teostada üksnes neid remondi- ja hooldamistöid, mida on käesolevas kasutusjuhendis kirjeldatud. Ulatuslikumaid remonditöid tohib teostada ainult esinduses.

STIHL soovib hoidlus- ja remonditöid lasta teostada ainult STIHLi müügiesinduses. STIHLi edasimüüjatele korraldatakse perioodilisi koolitusi ning neid varustatakse pidevalt tehnilise informatsiooniga.

Kasutage remonditööde käigus ainult selliseid varuosi, mida STIHL lubab sellel seadmel kasutada, või tehniliselt identseid osi. Kasutage ainult kõrge kvaliteedilisi tagavaraosi. Vastasel korral on oht põhjustada õnnetus või tekitada seadmel kahjustusi.

STIHL soovib kasutada STIHLi varuosi.

STIHLi originaalvaruosad tunneb ära STIHLi varuosanumbri, kirje **STIHL** ja olemasolu korral STIHLi varuosatähise **GA** järgi (väikestel detailidel võib see märk ka üksinda olla).

Utiliseerimine

Utiliseerimisel tuleb järgida riigisiseseid utiliseerimiseeskirju.

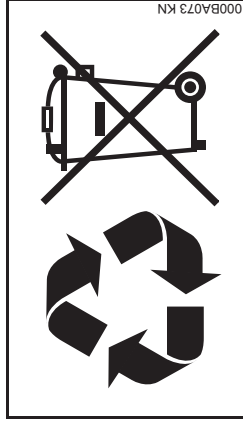

STIHLi tooted ei kuulu majapidamisprügi hulka. Suunake STIHLi toode, akumulaatorid, tarvikud ja pakend keskkonnasõbralikku taaskäitlusse.

Aktuaalset informatsiooni utiliseerimise kohta saate STIHLi edasimüjalt.

EL vastavusdeklaratsioon

ANDREAS STIHL AG & Co. KG
Badstr. 115
D-71336 Waiblingen

Saksamaa

deklareerib ainuiskuliselt vastutades, et

Koosteväsi: Ketastõikur
Tehasemärk: STIHL
Tüüp: TS 700
TS 800

Seeriainnustus: 4224

Töömaht: 98,5 cm³

vastavad direktiivide 2011/65/EL, 2006/42/EÜ, 2014/30/EL ja 2000/14/EÜ asjaomastele sätetele ja on välja töötatud ning valmistatud kooskõlas järgmiste normide vastaval tootmiskoopäeval kehtivate versioonidega:

EN ISO 19432, EN 55012,
EN 61000-6-1

Möödetud ja garanteeritud helivõimsustase on määratud kindlaks direktiivi 2000/14/EÜ lisa V kohaselt ning kohaldades normi ISO 3744.

Möödetud helivõimsustase

TS 700 115 dB(A)
TS 800 116 dB(A)

Garanteeritud helivõimsustase

TS 700 117 dB(A)
TS 800 118 dB(A)

Tehniliste dokumentide säilitamine:

ANDREAS STIHL AG & Co. KG
Produktzulassung

Ehitusaasta ja masina number on seadmele märgitud.

Waiblingen, 03.02.2020
ANDREAS STIHL AG & Co. KG
p. p.

A handwritten signature in black ink that reads 'J. Hoffmann'.

Dr. Jürgen Hoffmann

Tooteandmete, -eeskirjade ja lubade osakonna juhataja

The CE mark, consisting of the letters 'C' and 'E' in a stylized, bold font.

0458-572-5221-D

estnisch



www.stihl.com



0458-572-5221-D